

Smlouva o nájmu dopravního prostředku

č. evidenční nájemce: 37218

1.

společnost: **AUTO HELUS s.r.o.**

se sídlem: Plzeň, Luční 168/32, PSČ 301 00

zapsána v obchodním rejstříku, vedeném u Krajského soudu v Plzni, oddíl C, vložka 3620

IČ: 48361437

DIČ: CZ48361437

bankovní spojení: ČSOB, a.s.; č.ú.: 279936243/0300

zastoupena: Martinem Helusem, jednatelem společnosti

(dále jen „pronajímatel“) na straně jedné

a

2.

Společnost: **ČEPRO, a.s.**

Sídlo: Praha 7, Dělnická č.p. 213, č. or. 12, PSČ 170 04

zapsána v obchodním rejstříku, vedeném Městským soudem v Praze, B2341

IČ: 601 93 531

DIČ: CZ60193531

bankovní spojení: Komerční banka a.s.; č.ú.: 11902931/0100

zastoupena: Ing. Helenou Hostkovou, místopředsedkyní představenstva a

Ing. Ladislavem Staňkem, členem představenstva

zástupce ve věcech technických: Bc. Martin Novotný, tel.: 221968112, 736507600

martin.novotny@ceproas.cz

(dále jen „nájemce“) na straně druhé

I.

Předmět smlouvy

- 1) Předmětem této smlouvy je pronájem jednoho (1) užitkového vozidla – tahače návěsu pro přepravu PHL, bez hydraulického čerpadla, které je specifikované v příloze 1 této smlouvy (dál jen „vozidlo“), a dále sjednání podmínek, za kterých se pronajímatel zavazuje poskytovat nájemci vozidla další služby související s pronájmem vozidla uvedených v této smlouvě.
- 2) Specifikace služeb souvisejících s pronájmem vozidla je uvedena v této smlouvě (zejména článkách VI. až XI. této smlouvy). Bližší specifikace jednotlivých služeb je uvedena v příloze č. 3 smlouvy, přičemž v případě nesouladu mezi ustanovením této smlouvy oproti textu přílohy č. 3 této smlouvy platí úprava uvedena v této smlouvě.
- 3) Pronajímatel se zavazuje pronajmout vozidlo bez hydraulického čerpadla o pohotovostní hmotnosti maximálně 7.350 kg.

Pro účely této smlouvy se pohotovostní hmotností vozidla rozumí hmotnost vozidla, stanovená dle podle vyhlášky č. 341/2002 Sb., o schvalování technické způsobilosti a o technických podmínkách provozu vozidel na pozemních komunikacích, v platném znění, viz §1 odst. 1 písm. p) a r), tedy nenaložené vozidlo s karoserií a se spojovacím zařízením v pohotovostním stavu, s náplní chladicí kapaliny, oleje, 90% paliva, 100% ostatních náplní, s nářadím, s rezervním kolem a bez hmotnosti řidiče.

- 4) V případě, že bude při kontrolním vážení hmotnosti provedeném po předání a převzetí

pronajatého vozidla zjištěno, že hmotnost předaného vozidla je vyšší než hmotnost uvedená v odstavci 3) tohoto článku (při zohlednění tolerance použité váhy ve výši +/- 20 kg), zavazuje se pronajímatel uhradit nájemci smluvní pokutu ve výši 100,- EUR za každých 10 kg hmotnosti předávaného vozidla nad hmotnost deklarovanou pronajímatelem v odstavci 3) tohoto článku. Povinnost pronajímatele uhradit smluvní pokutu vzniká doručením výzvy nájemce k zaplacení smluvní pokuty. Kontrolní vážení hmotnosti proběhne do 30 dnů po předání a převzetí vozidla za přítomnosti zástupců pronajímatele a nájemce v místě dohodnutém mezi stranami.

II.

Doba trvání smlouvy, pronájem a dodání vozidla

- 1) Tato smlouva se uzavírá na dobu určitou.
- 2) Pronájem vozidla trvá 48 měsíců ode dne 1.10.2014 nebo od 1. dne následujícího měsíce po předání příslušného pronajatého vozidla pronajímatelem nájemci na základě předávacího protokolu, pokud pronajímatel předá příslušné pronajaté vozidlo v rozporu s odstavcem 4) tohoto článku po 1.10.2014, (dále jen „doba pronájmu“), s tím, že na období od předání pronajatého vozidla do počátku běhu doby pronájmu (dále jen „doba předcházející době pronájmu“) se ustanovení této smlouvy vztahuje obdobně s tím, že pronajímateli za dobu předcházející době pronájmu náleží alikvotní část nájemného dle článku V odst. 2), resp. odst. 3) této smlouvy vypočtenou z nájemného dle délky doby předcházející době pronájmu v celých dnech.
- 3) Účinnost této smlouvy končí uplynutím doby pronájmu vozidla, tj. uplynutím posledního dne doby nájmu toho vozidla.
- 4) Pronajímatel se zavazuje předat vozidlo nájemci, včetně nezbytných provozních dokladů k uvedení do provozu nejpozději do 1.10.2014.

III.

Předání a převzetí vozidla

- 1) Pronajímatel nájemce písemně vyzve k převzetí vozidla s tím, že pronajímatel je povinen písemně vyzvat nájemce k převzetí vozidla nejpozději tři pracovní dny před ve výzvě stanoveným datem převzetí vozidla. Předáním vozidla se rozumí jeho předání pronajímatelem vozidla nájemci a převzetí vozidla nájemcem do užívání. Místem předání a převzetí vozidla bude servisní středisko AUTO HELUS s.r.o. - Ejpovice, Zemská 238, 337 01 Ejpovice.
- 2) Předání a převzetí vozidla stvrdí nájemce nebo jím pověřená osoba podpisem na Protokolu o převzetí vozidla (dále jen „Protokol“ či „Předávací protokol“), popř. na dodacím listu nebo na jiné listině dodací list nahrazující. Tímto okamžikem dochází k převzetí vozidla nájemcem do nájmu se všemi z toho plynoucími důsledky a začíná běžet doba pronájmu uvedená v článku II. odst. 2) této smlouvy.
- 3) Pronajímatel zajistí před předáním vozidla nájemci do užívání na vlastní náklady veškeré doklady potřebné nejenom pro převzetí vozidla, ale rovněž pro uvedení vozidla do provozu, zejména zajistí jeho registraci a povinnou výbavu vozidla dle platné a účinné legislativy ke dni předání vozidla. Pokud nájemce při přebírání vozidla zjistí, že vozidlo neodpovídá sjednaným požadavkům, je povinen o této skutečnosti ihned informovat pronajímatele. Pokud vozidlo při převzetí neodpovídá specifikaci uvedené v příloze č. 1 této smlouvy nebo bude vykazovat závady bránící řádnému používání vozidla, není nájemce povinen vozidlo převzít.
- 4) Jestliže nájemce až po převzetí vozidla zjistí, že vozidlo neodpovídá specifikaci uvedené

v příloze č. 1 této smlouvy, má technické nedostatky nebo není plně použitelné, oznámí nájemce toto zjištění písemně pronajímateli, který zjedná bezodkladně nápravu, přičemž pronajímatel odpovídá za škody, které nájemci vznikly v souvislosti s tím, že předané vozidlo neodpovídalo specifikaci dle přílohy č. 1 této smlouvy.

- 5) Pronajímatel se zavazuje zajistit předání vozidla nájemci do užívání v souladu s odst. 1 tohoto článku ve lhůtě dle článku II. odst. 4) této smlouvy. Dojde-li k prodlení se splněním této povinnosti, je nájemce oprávněn požadovat po pronajímateli a pronajímatel je povinen uhradit nájemci smluvní pokutu ve výši 12.500,- Kč za každý započatý den prodlení.
- 6) Pronajímatel před předáním, nebo nejpozději do 7 dnů ode dne předání pronajatého vozidla provede synchronizaci brzdných systémů pronajatého vozidla s návěsem, se kterým bude pronajaté vozidlo provozováno v soupravě. O synchronizaci brzdných systémů bude vyhotoven protokol o synchronizaci. Provedení této první synchronizace brzdných systémů dle první věty tohoto odstavce je v ceně nájmu dle článku V. odst. 1) této smlouvy, další případné potřebné synchronizace brzdných systémů budou pronajímatelem nájemci vyúčtovány samostatnou fakturou. Článek V. odst. 7) až 16) této smlouvy se použije přiměřeně.

IV.

Vlastnictví a užívání vozidla

- 1) Vozidlo je ve výlučném vlastnictví pronajímatele po celou dobu trvání doby pronájmu. Nájemce není oprávněn vozidlo prodat, zastavit či darovat. Dát vozidlo do podnájmu či ho jinou formou poskytnout do užívání třetím osobám je nájemce oprávněn pouze s předchozím písemným souhlasem pronajímatele.
- 2) Nájemce je povinen užívat vozidlo tak, aby na vozidle nevznikla škoda. Nájemce se zavazuje, že bude zacházet s vozidlem s náležitou péčí, že vozidlo bude udržovat ve stavu způsobilém k provozu v souladu s příslušnými předpisy a doporučeními výrobce, pokud povinnost udržování nemá podle této smlouvy pronajímatel. K tomu potřebné opravy a údržbu nechá provést pouze v servisních organizacích, které jsou výrobcem vozidla k tomu autorizovány, a které jsou uvedeny v článku XII. této smlouvy. Drobné vady vzniklé provozem vozidla do předpokládané výše ceny jejich opravy 1.500,- Kč bez DPH je nájemce oprávněn odstranit na náklady pronajímatele i v servisních organizacích, které nejsou uvedeny v článku XII. této smlouvy, pokud tak neučiní v rozporu se záručními podmínkami stanovenými výrobcem vozidla. Podle přechodí věty může nájemce postupovat i u vad vzniklých provozem vozidla s předpokládanou výší ceny jejich opravy nad 1.500,- Kč bez DPH, pokud k tomu pronajímatel dá svůj výslovný souhlas.
- 3) Nájemce se zavazuje, že bude vozidlo používat pouze k účelům stanoveným výrobcem vozidla.
- 4) Počínaje převzetím vozidla nájemcem do užívání do předání vozidla zpět pronajímateli v návaznosti na ukončení doby pronájmu nese nájemce nebezpečí škody na vozidle. Škodou na vozidle ve smyslu tohoto ustanovení se rozumí ztráta, zničení, poškození nebo znehodnocení vozidla bez ohledu na to, z jakých příčin k nim došlo. Nájemce je povinen dbát, aby nedocházelo ke škodám na vozidle, zejména je povinen v době opuštění vozidla vozidlo řádně uzamknout. Neučiní-li tak, odpovídá nájemce v plném rozsahu za vzniklou škodu. To, že nebylo vozidlo uzamčeno, musí být nezpochybnitelně prokázáno pronajímatelem.
- 5) Nájemce je oprávněn doplnit vozidlo o jakékoliv nadstandardní vybavení nebo jakkoliv vozidlo pozměnit, pouze s předchozím písemným souhlasem pronajímatele, vyjma hands-free sady pro mobilní telefon, reklamního polepu nájemce, satelitní zařízení pro monitoring vozidel, jeho ovládací panel a příslušenství (dále jen „povolené vybavení“). Vlastnické právo pronajímatele k vozidlu zůstává jakýmkoliv takovým nadstandardním vybavením nebo pozměněním nedotčeno (vyjma povoleného vybavení). Nebude-li dohodnuto jinak, je nájemce při vrácení

vozidla dle čl. XVII. odst. 1) povinen uvést vozidlo do původního stavu a pronajímatel je povinen toto umožnit.

- 6) Přihlášení vozidla na příslušném orgánu evidence zajistí nájemce, pronajímatel bude uveden v technickém průkazu jako vlastník vozidla a nájemce bude uveden jako provozovatel vozidla. Smluvní strany poskytnou pro tyto úkony nezbytnou součinnost během celé doby pronájmu (plné moci apod.). Technický průkaz od vozidla bude po celou dobu pronájmu uložen u pronajímatele s tím, že nájemce obdrží jeho kopii. Pronajímatel se zavazuje nájemci poskytnout originál technického průkazu k zajištění provedení nezbytných administrativních úkonů nájemcem.
- 7) Pronajímatel je oprávněn požádat nájemce o kontrolu stavu a umístění vozidla a ten je povinen této žádosti vyhovět, přičemž termín kontroly bude individuálně dojednáán tak, aby v důsledku kontroly nedošlo k narušení provozu nájemce (omezení zásobování čerpacích stanic a velkoobchodních zákazníků nájemce). Nájemce je v tomto případě povinen pracovníku pověřenému pronajímatelem umožnit vstup do objektu, ve kterém je vozidlo umístěno a za účelem kontroly mu poskytnout potřebnou součinnost.
- 8) Smluvní strany se dohodly, že dvě sady klíčů od vozidla budou v držení nájemce po dobu pronájmu. Nájemce se zavazuje po obdržení písemné výzvy pronajímatele předložit pronajímateli jednu sadu klíčů za účelem kontroly vozidla dle článku IV. odst. 7) této smlouvy. V případě opravy vozidla je nájemce oprávněn poskytnout smluvní servisní organizaci jednu sadu klíčů.

V. Nájemné

- 1) Nájemné za pronajaté vozidlo je stanoveno jako nájemné za jeden měsíc pronájmu pronajatého vozidla. Nájemné zahrnuje nájemné za jeden měsíc pronájmu, které zahrnuje platbu za servis dle článku VII. odst. 2) a 4) této smlouvy, platbu za pneumatiky a pneuservis dle článku X. této smlouvy, platbu za asistenční službu dle článku VIII. odst. 2) této smlouvy, platbu za pravidelné revize vozidla po celou dobu pronájmu (prohlídka ADR, L-certifikát, kontrola emisí, revize tachografu a STK).
- 2) Nájemné za jedno pronajaté vozidlo, tj. za užívání předmětu nájmu dle této smlouvy činí částku 1.295,- EUR, bez DPH za jeden měsíc trvání nájmu.
- 3) Nájemné bude hrazeno včetně daně z přidané hodnoty, která bude vypočtena v souladu s platnou a účinnou zákonnou úpravou. Nájemné uvedené v článku V. odst. 2) této smlouvy zahrnuje veškeré přímé i nepřímé náklady pronajímatele spojené s pronájmem vozidla a služeb souvisejících s pronájmem uvedených v této smlouvě a jejích přílohách, v příloze č. 1 této smlouvy, nestanoví-li tato smlouva nebo její příloha, s výjimkou přílohy č. 3 této smlouvy, jinak. Vyúčtování-přefakturaci jakýchkoliv nákladů, které jsou touto smlouvou sjednány nad sjednané úhrady nájemného (např. za servisní zásahy, které nejsou zahrnuty v nájemném) provádí pronajímatel samostatnými fakturami-daňovými doklady.
- 4) Smluvní strany se dohodly, že pronajímatel je oprávněn navrhnout změnu výše nájemného pouze dojde-li v průběhu trvání pronájmu vozidla ke změnám zákonné úpravy, která změní výši daní a poplatků vybíraných v souvislosti s vozidlem či jeho pronájmem (např. poplatek za rádio), a to vždy tak, že změna nájemného bude přesně odpovídat změně ve výši daně či poplatku. Změna nájemného podléhá souhlasu obou smluvních stran udělenému dodatkem k této smlouvě a za podmínek sjednaných v dodatku k této smlouvě.
- 5) Nájemné je hrazeno vždy jednou měsíčně na základě jednoho pronajímatelem vystaveného daňového dokladu za uplynulý měsíc pronájmu vozidla, přičemž okamžikem zdanitelného plnění je poslední den uvedeného měsíce (dále jen „faktura“). Pronajímatel je povinen vystavit

fakturu a doručit ji nájemci vždy nejpozději do 3. pracovního dne měsíce následujícího po kalendářním měsíci, v němž bylo poskytnuto zdanitelné plnění podle této smlouvy. Nájemné bude poměrně sníženo s uvedením důvodu a výpočtu snížení pouze v případě a způsobem, tak jak je sjednáno v této smlouvě, např. v článku IX. odst. 7) této smlouvy.

- 6) Faktura musí mít všechny náležitosti vyplývající z obecně závazných právních předpisů a náležitosti daňového dokladu dle příslušných ustanovení zákona č. 235/2004 Sb., o dani z přidané hodnoty, v platném znění (dále jen „Zákon o DPH“), včetně všech příloh požadovaných touto smlouvou. Faktura musí být jednoznačně identifikovatelná (uvedením evidenčního čísla této smlouvy nájemce).
- 7) Pronajímatel vystaví veškeré faktury v písemné podobě nebo v elektronické podobě za podmínek mezi smluvními stranami dohodnutých.
- 8) Pronajímatel splní svou povinnost vystavit a doručit fakturu
 - a) v listinné podobě doručení nájemci na fakturační adresu ČEPRO, a.s., FÚ, Odbor účtárny, Hněvice 62, Štětí, PSČ 411 08;
 - b) v elektronické podobě odesláním nájemci z e-mailové adresy pronajímatele fakturace@autoheluls.cz doručení nájemci na jeho e-mailovou adresu cepro_DF@ceproas.cz.

V případě, že pronajímatel bude mít zájem vystavit a doručit nájemci fakturu v elektronické verzi, vyžádá si pronajímatel písemný souhlas nájemce a/nebo bude mezi stranami uzavřena samostatná dohoda o elektronické fakturaci, kde smluvní strany ujednájí bližší náležitosti veškerých tím dotčených dokumentů.

- 9) Smluvní strany se dohodly, že oznámení nebo změny adres vztahujících se k tomuto článku provedou písemným oznámením podepsaným osobami oprávněnými k uzavření nebo změnám smlouvy doručeným druhé smluvní straně na adresu uvedenou v záhlaví této smlouvy s dostatečným předstihem.
- 10) Nebude-li pronajímatelem předložená faktura obsahovat náležitosti a údaje v souladu s touto smlouvou, bude pronajímateli nájemcem s uvedením důvodu vrácena ve lhůtě splatnosti jako doklad nesplňující předepsané náležitosti k doplnění či opravě. Pronajímatel je povinen fakturu přepracovat, resp. doplnit či opravit, včetně uvedení nové lhůty splatnosti, a doručit ji nájemci. V tomto případě není pronajímatel v prodlení s placením vrácené faktury. Nová lhůta splatnosti počíná běžet znovu až ode dne doručení pronajímatelem opravené bezvadné faktury nájemci.
- 11) Smluvní strany sjednávají, že v případech, kdy nájemce je, nebo může být ručitelem za odvedení daně z přidané hodnoty pronajímatelem z příslušného plnění, nebo pokud se jím nájemce stane nebo může stát v důsledku změny zákonné úpravy, je nájemce oprávněn uhradit na účet pronajímatele uvedený ve smlouvě pouze fakturovanou částku za poskytnuté plnění bez daně z přidané hodnoty dle další věty. Částku odpovídající dani z přidané hodnoty ve výši uvedené na faktuře (daňovém dokladu), případně ve výši v souladu s platnými předpisy, je-li tato vyšší, je nájemce v takovém případě oprávněn místo pronajímateli jako poskytovateli zdanitelného plnění uhradit v souladu s příslušnými ustanoveními Zákona o DPH (tj. zejména dle ustanovení § 109, 109a, event. dalších) přímo na příslušný účet správce daně pronajímatele jako poskytovatele zdanitelného plnění s údaji potřebnými pro identifikaci platby dle příslušných ustanovení Zákona o DPH. Úhradou daně z přidané hodnoty na účet správce daně pronajímatele tak bude splněn závazek nájemce vůči pronajímateli zaplatit cenu plnění v částce uhrazené na účet správce daně pronajímatele. O postupu nájemce bude nájemce písemně bez zbytečného odkladu informovat pronajímatele jako poskytovatele zdanitelného plnění, za něž byla daň z přidané hodnoty takto odvedena. Uhrazení závazku učiněné způsobem uvedeným výše je v souladu se Zákonem o DPH a není porušením smluvních sankcí za neuhrazení finančních prostředků ze strany nájemce a nezakládá ani nárok pronajímatele na náhradu škody.

- 12) Smluvní strany se dohodly, že nájemce je oprávněn pozastavit úhradu faktur pronajímateli, pokud bude na pronajímatele podán návrh na zahájení insolvenčního řízení. Nájemce je oprávněn v těchto případech pozastavit výplatu do doby vydání soudního rozhodnutí o insolvenčním návrhu ve věci probíhajícího insolvenčního řízení (takovými rozhodnutími se rozumí rozhodnutí uvedená v Díle 5 zákona č. 182/2006 Sb., insolvenční zákon, ve znění pozdějších předpisů /dále jen „Insolvenční zákon“/). Pozastavení výplaty faktury z důvodu probíhajícího insolvenčního řízení není prodlením nájemce. Bude-li insolvenční návrh pravomocně odmítnut, zamítnut, nebo bude insolvenční řízení pravomocně zastaveno, uhradí nájemce fakturu do 30 dnů ode dne, kdy obdrží od pronajímatele pravomocné rozhodnutí o odmítnutí insolvenčního návrhu, zamítnutí insolvenčního návrhu, nebo zastavení insolvenčního řízení, s vyznačením právní moci. V případě, že bude rozhodnuto o způsobu řešení úpadku, bude nájemce postupovat v souladu s Insolvenčním zákonem. (dále jen „Konkurzní zákon“).
- 13) Splatnost každé faktury činí 30 dnů od doručení nájemci.
- 14) Úrok z prodlení při prodlení nájemce s úhradou faktury vyúčtuje pronajímatel nájemci samostatnou fakturou, která však není daňovým dokladem.
- 15) Závazek nájemce uhradit peněžitou částku se považuje za splněný v den, kdy je dlužná částka odepsána z účtu nájemce ve prospěch účtu pronajímatele.
- 16) Nájemce se zavazuje sdělit pronajímateli přesný počet ujetých km pronajatého vozidla pro účely vyrovnání nadlimitních km dle odstavce 18) tohoto článku.
- 17) Smluvní strany si ujednaly celkový roční limit počtu najetých kilometrů pronajatého vozidla. Tento limit ročního projezdu činí 125.000 km. Vždy k 31.12. kalendářního roku v rámci doby pronájmu provede pronajímatel vyúčtování ujetých kilometrů za kalendářní rok, s výjimkou prvního a posledního roku pronájmu, kdy bude vyúčtování provedeno úměrně k alikvotní části doby pronájmu. Pokud je při provedení ročního vyúčtování kilometrů (nebo jejich alikvotní části) dle předchozí věty, rozdíl mezi sjednaným celkovým počtem kilometrů a skutečným stavem ujetých kilometrů dle údajů tachografu vozidla, je pronajímatel oprávněn provést vyúčtování dodatečného nájemného za příslušný kalendářní rok následovně:

$((\text{celkem} - \text{limit}) * \text{cena za km}) * \text{sazba}$ - použije se při překročení limitu počtu najetých kilometrů

celkem = skutečný celkový počet najetých kilometrů vozidla za kalendářní rok

limit = celkový sjednaný počet najetých kilometrů 125.000 km za dobu 12 měsíců. Pokud nebylo vozidlo pronajato po celý kalendářní rok, za který se provádí vyúčtování dle tohoto odstavce, vypočte se tato hodnota (limit) jako alikvotní část vztážená ke skutečnému počtu dní, po které bylo vozidlo v daném kalendářním roce pronajato.

cena za km = cena za 1 ujetý km pronajatého vozidla vypočtená tak, že se součet nájemného za vozidlo za 12 měsíců vydělí celkovým ročním limitem počtu najetých kilometrů.

sazba = % sazba pro kilometry najeté nad limit ve výši 50 %

V případě, že pronajímatel pronajímá nájemci ještě jiná vozidla ve shodné technické specifikaci, obě strany se dohodly, že pronajímané vozidlo bude zařazeno do flotilového vyúčtování ujetých kilometrů úměrně dle platných pravidel, stanovených na vyúčtování ujetých km zbývajících vozidel pronajaté flotily.

- 18) Peněžní částka vyúčtování stanovená podle odst. 17) tohoto článku bude uhrazena nájemcem pronajímateli na základě vystavené faktury jako dodatečné nájemné.
- 19) V případě prodlení nájemce s jakoukoliv platbou sjednanou podle této smlouvy, je nájemce povinen zaplatit pronajímateli smluvní úrok z prodlení ve výši 0,02 % z jistiny za každý i

započatý den prodlení do zaplacení jistiny.

VI. Pojištění

- 1) Nájemce se zavazuje sjednat na základě této smlouvy a se souhlasem pronajímatele pro vozidlo zákonné pojištění odpovědnosti za škodu způsobenou provozem motorových vozidel v následujícím minimálním rozsahu:

Minimální limit plnění:

- škody na zdraví 3. osob: min 50.000.000 Kč
- škody na věci 3. osob: min 50.000.000 Kč

- 2) Nájemce se zavazuje sjednat na základě této smlouvy a se souhlasem pronajímatele pro vozidlo havarijní pojištění o následujících parametrech:

- spoluúčast 5%, minimálně však 5.000,- Kč
- pojištění čelního skla – do plné výše ceny čelního skla pronajatého vozidla
- pojištění na následky úrazu
- odtah vozidla v případě nehody

- 3) Další druhy pojištění je nájemce oprávněn sjednat na vlastní náklady, přičemž vždy je povinen vinkulovat pojistné plnění ve prospěch pronajímatele, pokud jde o škody na majetku pronajímatele.

VII. Servis

- 1) Součástí služeb souvisejících s pronájmem vozidla poskytovaných pronajímatelem je plný servis pronajatého vozidla po celou dobu pronájmu v rozsahu sjednaném v této smlouvě. Veškeré tyto služby jsou zahrnuty v ceně nájemného uvedené ve čl. V. této smlouvy, není-li níže uvedeno něco jiného.

- 2) Služby servisu představují: komplexní zajištění a provedení veškeré údržby, oprav, doplnění provozních náplní, nákupu pneumatik včetně montáže a demontáže v rámci servisu péče o ně, pravidelných prohlídek vozidla sloužících k udržení řádného legislativního, technického a provozuschopného stavu vozidla dle plánu údržby předepsaného výrobcem, nebo podle nejlepších zkušeností pronajímatele pro prevenci provozních závad.

Dále pronajímatel poskytuje: opravy všech závad způsobených provozem či opotřebením vozidla, včetně dodání všech potřebných náhradních dílů a provozních kapalin pro vozidla v rámci servisu, (pokud však nebyly způsobeny násilným poškozením zaviněným nájemcem nebo třetí osobou) po celou dobu nájmu.

- 3) Pronajímatel poskytuje na základě této smlouvy rovněž opravy a servis při poškození pronajatého vozidla, tyto opravy nejsou zahrnuty v nájemném a nájemce je povinen zaplatit za jejich řádné provedení pronajímateli částku odpovídající výši spoluúčasti, která není pokryta pojistným plněním z pojištění dle článku VI. této smlouvy na základě faktury vystavené pronajímatelem. Článek V. odst. 7 až 16 této smlouvy se použije přiměřeně.

- 4) Součástí servisu pronajímatele je rovněž výměna a doplnění provozních kapalin a drobného materiálu v rámci servisu v servisní organizaci pronajímatele při servisních prohlídkách definovaných pronajímatelem. Průběžné doplňování provozních kapalin a drobného materiálu

mimo tento servis dle předchozí věty hradí ve své režii nájemce.

- 5) Pronajímatel se zavazuje v rámci pravidelných servisních prohlídek pronajatých vozidel kontrolovat stav vozidla tak, aby škody na pronajatém vozidle, které nejsou běžným opotřebením, byly opraveny průběžně co nejdříve po jejich zjištění, a nikoli až při vrácení pronajatého vozidla dle článku XVIII. této smlouvy. Nájemce poskytne pronajímateli vozidlo k prohlídce pravidelně minimálně v intervalech stanovených servisním plánem uvedeným v příloze č. 3 této smlouvy. Pokud nebude při této prohlídce servisní organizací shledáno a zaznamenáno v protokolu opotřebení pronajatého vozidla, které neodpovídá běžnému opotřebení, nebo poškození vozidla, má se za to, že opotřebení vozidla je v rámci běžných parametrů, a že vozidlo není poškozeno, a nemůže být následně při skončení nájmu vozidla a jeho předání dle článku XVIII. uplatněno. Skutečnost, že je pronajaté vozidlo v technickém stavu, který neodpovídá běžnému opotřebení, musí být prokázána v případě nesouhlasu nájemce pronajímatelem znaleckým posudkem, včetně výše škody, její příčiny a zavinění škody.

VIII. Asistenční služba

- 1) Součástí služeb souvisejících s nájmem je asistenční služba – odtah nepojízdného vozidla, a to po 24 hodin denně a 7 dní v týdnu. V případě, že pronajaté vozidlo bude v důsledku poruchy či nehody neschopné provozu, zajistí pronajímatel pomoc na cestě a jeho odtah do příslušné smluvní servisní organizace dle článku XII. odst. 1 této smlouvy.
- 2) V případě poruchy vozidla, která není způsobena zaviněním nájemce, řidiče vozidla či třetí osoby, je cena za asistenční službu dle článku VIII. odstavce 1 této smlouvy součástí nájemného.
- 3) V případě poruchy vozidla, která je způsobena zaviněním nájemce, řidiče vozidla či třetí osoby (ve sporných případech důkazní břemeno nese pronajímatel), uhradí nájemce spoluúčast na vzniklé škodě, dle příslušné pojistné smlouvy.

IX. Náhradní vozidlo

- 1) Součástí služeb souvisejících s nájmem je poskytnutí náhradního vozidla. V případě, že pronajaté vozidlo bude v důsledku poruchy či nehody neschopné provozu po dobu delší než 12 hodin, zavazuje se pronajímatel poskytnout nájemci náhradní vozidlo. Nájemce může požádat pronajímatele o poskytnutí náhradního vozidla a pronajímatel je může poskytnout i v jiných případech, např. pro vykrytí zvýšených potřeb provozu nájemce.
- 2) Minimální specifikace náhradního vozidla je uvedena v příloze č. 2 této smlouvy. Pronajímatel se zavazuje, že poskytnuté náhradní vozidlo bude splňovat minimálně emisní třídu EURO 5.
- 3) Cena za poskytnutí jednoho náhradního vozidla pro případ poruchy tahače, bez ohledu na skutečnost, zda byla porucha způsobena zaviněním nájemce, řidiče vozidla či třetí osoby, je zahrnuta v nájemném dle článku V. odst. 1 této smlouvy.
- 4) V případech, ve kterých není cena za poskytnutí náhradního vozidla dle článku IX. odst. 3 této smlouvy zahrnuta v platbě nájemného dle článku V. odst. 1 této smlouvy, uhradí nájemce pronajímateli cenu za pronájem náhradního vozidla na základě faktury vystavené pronajímatelem ve výši nájemného dle článku V. odst. 2 této smlouvy, resp. její alikvotní část vypočtenou z nájemného dle doby v celých dnech, po kterou bylo náhradní vozidlo poskytnuto, nejvýše však ve výši nájemného dle článku V. odst. 2 této smlouvy za 1 měsíc. Článek V. odst. 7 až 16 této smlouvy se použije přiměřeně.

- 5) Pronajímatel se zavazuje poskytnout nájemci náhradní vozidlo v níže specifikovaném místě:

Zemská 238, 337 01 Ejpovice

Náhradní vozidlo bude poskytnuto ve výše uvedeném místě nejpozději do 12 hodin od požadavku nájemce na jeho přistavení, nedohodnou-li se smluvní strany na jiné lhůtě.

Nájemce o poskytnutí náhradního vozidla požádá na následujících telefonních číslech pronajímatele, která jsou dostupná 24 hodin denně, 7 dní v týdnu:

+420 725 691 366

+420 725 691 367

Telefonický požadavek potvrdí nájemce písemně emailem, přičemž v emailu uvede i přesný čas telefonické žádosti o poskytnutí náhradního vozidla. Pro běh lhůty pro poskytnutí vozidla je rozhodující čas telefonické žádosti o náhradní vozidlo, pokud nebyl dohodnut jiný čas předání. Emailová adresa pronajímatele pro doručení potvrzení žádosti o náhradní vozidlo:

mandous@autohelus.cz

- 6) V případě, že pronajímatel neposkytne náhradní vozidlo ve lhůtě uvedené v článku IX. odst. 5 této smlouvy, může nájemce na pronajímateli požadovat uhrazení smluvní pokuty ve výši 520,- Kč za každou započatou hodinu prodlení s předáním náhradního vozidla.
- 7) Pro případ, že náhradní vozidlo bude v důsledku poruchy, která není způsobena zaviněním nájemce, řidiče vozidla ani třetí osoby, neschopné provozu po dobu delší než 12 hodin, dohodly se smluvní strany, že po dobu neschopnosti provozu náhradního vozidla, nenáleží pronajímateli nájemné za pronajaté vozidlo neschopné provozu (respektive jeho alikvotní část vypočtená dle délky neschopnosti provozu pronajatého vozidla), leda by pronajímatel poskytnul nájemci další náhradní vozidlo namísto vozidla neschopného provozu (v takovém případě platí nájemce nájemné za pronajaté vozidlo neschopné provozu jako cenu za takto poskytnuté náhradní vozidlo). Pokud bude pronajaté a náhradní vozidlo, které je dle první věty tohoto odstavce neschopné provozu více než 5 kalendářních dní, a deficit nebyl vyřešen jiným způsobem (zapůjčení jiného vozidla či zprovoznění vozidla v poruše), zavazuje se pronajímatel uhradit nájemci smluvní pokutu ve výši 12.500,- Kč za každý započatý den a za každé takové vozidlo počínaje 6. dnem v němž neměl nájemce k dispozici vozidlo způsobilé k provozu. Toto ustanovení se nevztahuje na případ odcizení či zničení pronajatého vozidla dle článku XIII. této smlouvy.

X.

Výměna pneumatik

- 1) Součástí služeb souvisejících s nájmem poskytovaných pronajímatelem je pořízení a výměna pneumatik pro pronajaté vozidlo v reálné potřebě pro provoz pronajatého vozidla s cisternovým návěsem dle nájemcem poskytnuté specifikace.
- 2) Za účelem čerpání služeb uvedených v odst. 1 tohoto článku smlouvy využije nájemce sítě servisních organizací stanovených pronajímatelem (článek XII. této smlouvy).
- 3) Výměny pneumatik zničených nebo poškozených při provozu průrazem či jiným podobným poškozením hradí nájemce, přičemž bude v jednotlivých konkrétních případech úhrady v její výši zohledněno běžné opotřebení pneumatiky jejím provozem v době zničení.
- 4) Pronajímatel se zavazuje zajistit pro nájemce asistenční službu pro případ zničení či průrazu pneumatiky při provozu pronajatého vozidla a k němu připojeného vozidla, která spočívá ve výjezdu a opravě či výměně zničených či poškozených pneumatik. Specifikace a ceník této služby včetně uvedení jejího poskytovatele a kontaktních čísel bude předán nájemci při předání pronajatého vozidla. V případě, že se nájemce v konkrétním případě rozhodne službu

využít, vyúčtuje pronajímatel cenu této služby nájemci samostatnou fakturou. Článek V. odst. 7 až 16 této smlouvy se použije přiměřeně.

XI.

Další povinnosti smluvních stran

- 1) Pronajímatel se zavazuje uhradit veškeré daně a poplatky spojené s provozem vozidla na pozemních komunikacích s výjimkou těch, které jsou uvedeny v odst. 2 tohoto článku smlouvy, a zajistit a uhradit provedení povinných prohlídek vozidla (prohlídka ADR, L-certifikát, kontrola emisí, revize tachografu a STK).
- 2) Silniční daň a mýtné hradí jako provozovatel vozidla nájemce.

XII.

Smluvní servisní organizace

- 1) Smluvní servisní organizace (dále jen „SSO“ nebo „servisní místo“) je ke dni podpisu této smlouvy uvedeno, včetně vzdáleností ke stanovišti vozidla nájemce, v příloze č. 4 této smlouvy, která je nedílnou součástí této smlouvy a pro obě strany závazná. Nejbližší smluvní servisní organizace v předaném Seznamu SSO přiřazené k příslušnému stanovišti vozidla zadavatele nesmí být od stanoviště vozidla zadavatele vzdáleny více, než 50 km.
- 2) Pronajímatel nemá právo na přerušení poskytování služeb ani vydání zákazu k poskytnutí služeb v příloze č. 2 této smlouvy, a to ani v případě, kdy nájemce je v prodlení s plněním svých povinností vůči pronajímateli.
- 3) V případě, že pronajímatel změní SSO přiřazenou k příslušnému stanovišti pronajatého vozidla tak, že takovou změnou dojde k prodloužení vzdálenosti v km od stanoviště pronajatého vozidla k přiřazené SSO dle přílohy č. 4 této smlouvy, zavazuje se pronajímatel uhradit nájemci jeho vícenáklady spojené s delším projezdem příslušných pronajatých vozidel do nové vzdálenější SSO, pokud nastanou. Vzdálenosti SSO přiřazených ke stanovišti vozidel jsou uvedeny v příloze č. 4 této smlouvy.
- 4) Nájemce je oprávněn změnit stanoviště pronajatého vozidla. V případě, že jde o stanoviště, ke kterému ještě není přiřazena SSO, pronajímatel přidělí k stanovišti vozidel novou SSO, a to bezodkladně po písemném sdělení nájemce o změně stanoviště vozidla.

XIII.

Ukončení nájmu vozidla v případě odcizení nebo zničení pronajatého vozidla

- 1) Pokud vozidlo bude zcela zničeno, pronájem vozidla zaniká dnem zničení vozidla, který bude uveden v příslušném protokolu o oznámení pojistné události příslušné pojišťovně. Bude-li vozidlo odcizeno, zaniká pronájem vozidla dnem odcizení potvrzeným dokumentem policejního orgánu, v němž bude konstatováno odcizení vozidla. Nájemce je vždy povinen zničení či odcizení vozidla bezodkladně ohlásit pronajímateli, a to písemně. V obou případech zániku pronájmu vozidla shora je nájemce povinen uhradit pronajímateli do 30 dnů ode dne doručení písemného vypořádání výše uvedené události všechny ke dni předčasného ukončení pronájmu vozidla vzniklé a neuhrazené peněžité závazky nájemce vůči pronajímateli včetně jejich příslušenství.
- 2) Pronajímatel předloží nájemci bez zbytečného odkladu, nejpozději však do 15 dnů od zániku pronájmu vozidla dle předchozího odstavce nabídku na pronájem nového vozidla namísto odcizeného či zničeného vozidla za cenových podmínek, které budou srovnatelné s cenovými podmínkami dohodnutými v článku V. odst. 2 této smlouvy, ve kterých lze zohlednit jinou pořizovací cenu pronájemného vozidla. Nájemce není povinen akceptovat nabídku

pronajímatele dle předchozí věty tohoto odstavce.

XIV.

Ukončení smlouvy či pronájmu vozidla výpovědí ze strany pronajímatele

- 1) Pronajímatel je oprávněn nájem vozidla eventuálně tuto smlouvu jako celek vypovědět na základě této smlouvy pouze v následujících případech:
 - a) je-li nájemce v prodlení se zaplacením druhého po sobě jdoucího měsíčního nájemného déle než 30 dnů a pronajímatel nájemce na tuto skutečnost písemně upozornil a vyzval ho k úhradě dlužných částek v dodatečně přiměřené lhůtě,
 - b) nájemce byl pravomocně odsouzen pro trestný čin podle zákona č. 418/2011 Sb., o trestní odpovědnosti právnických osob a řízení proti nim, ve znění pozdějších předpisů.
- 2) Výpověď oznámí pronajímatel nájemci dopisem s doručenkou zaslaným do sídla nájemce, pokud nájemce písemně nesdělí pronajímateli zvláštní adresu pro doručování. Výpovědní lhůta činí 2 měsíce a začíná běžet prvním dnem kalendářního měsíce následujícího po doručení výpovědi.
- 3) V případě zániku této smlouvy výpovědí ze strany pronajímatele dle odstavce 1 tohoto článku je nájemce povinen na písemnou výzvu pronajímatele do 30 dnů ode dne doručení výzvy uhradit pronajímateli pouze:
 - a) všechny vzniklé (a řádnými doklady doložené) a neuhrazené peněžité závazky nájemce vůči pronajímateli včetně jejich příslušenství do doby faktického vrácení vozidla či vozidel pronajímateli do místa, kde bylo vozidlo převzato nájemcem od pronajímatele (článek III. odst. 1 této smlouvy), nebude-li dohodnuto jinak.
 - b) prokazatelně a účelně vynaložené náklady na opravu vozidla vráceného z důvodu výpovědi pronajímateli, je-li vozidlo v technickém stavu, který neodpovídá běžnému opotřebení, a to za podmínek uvedených v článku XVIII. odst. 2 této smlouvy.
 - c) náhradu škody, kterou nájemce pronajímateli prokazatelně způsobil a pronajímatel ji řádně prokázal příslušnými doklady, případně o které byla uzavřena dohoda o náhradě škody. Ušlý zisk se nehradí.

XV.

Ukončení pronájmu vozidla výpovědí ze strany nájemce

- 1) Nájemce je oprávněn nájem vozidla, eventuálně tuto smlouvu jako celek vypovědět na základě této smlouvy pouze v následujících případech:
 - a) pronajímateli zanikne živnostenské oprávnění dle zákona č. 455/1991 Sb., živnostenský zákon, ve znění pozdějších předpisů, nezbytné pro řádné plnění této smlouvy nebo kterékoli její části,
 - b) pronajímatel byl pravomocně odsouzen pro trestný čin podle zákona č. 418/2011 Sb., o trestní odpovědnosti právnických osob a řízení proti nim, ve znění pozdějších předpisů.
- 2) Pro doručování, formu a účinnost výpovědi se použijí přiměřeně ujednání v článku XIV. odst. 2 této smlouvy.
- 3) V případě zániku pronájmu vozidla výpovědí ze strany nájemce dle odstavce 1 tohoto článku je nájemce povinen na písemnou výzvu pronajímatele do 30 dnů ode dne doručení výzvy uhradit pronajímateli pouze:
 - a) všechny vzniklé a řádnými doklady doložené neuhrazené peněžité závazky nájemce vůči pronajímateli včetně jejich příslušenství do doby faktického vrácení vozidla či vozidel pronajímateli do místa, kde bylo vozidlo převzato nájemcem od pronajímatele (článek III. odst. 1 této smlouvy), nebude-li dohodnuto jinak. V případě, že bude vypovězen pouze

pronájem jednoho vozidla, týká se ustanovení předchozí věty pouze peněžitých závazků nájemce souvisejících vypovězeným pronájmem vozidla.

- b) prokazatelně a účelně vynaložené náklady na opravu vozidla vráceného z důvodu výpovědi pronajímateli, je-li vozidlo v technickém stavu, který neodpovídá běžnému opotřebení, a to za podmínek uvedených v článku XVIII. odst. 2 této smlouvy.
 - c) náhradu škody, kterou nájemce pronajímateli prokazatelně způsobil a pronajímatel ji řádně prokázal příslušnými doklady, případně o které byla uzavřena dohoda o náhradě škody. Ušlý zisk se nehradí.
- 4) V případě zániku nájmu vozidla výpovědí ze strany nájemce dle odstavce 1 tohoto článku je pronajímatel povinen na písemnou výzvu nájemce do 30 dnů ode dne doručení výzvy uhradit nájemci náhradu škody, kterou pronajímatel nájemci prokazatelně způsobil.

XVI.

Ukončení pronájmu vozidla dohodou a uplynutím doby

- 1) Nájem vozidla může dále zaniknout dohodou smluvních stran s tím, že v této dohodě budou specifikovány podmínky ukončení nájmu vozidla včetně vyrovnání finančních závazků z této dohody plynoucích.
- 2) Pronájem vozidla dále zaniká uplynutím doby pronájmu.

XVII.

Odstoupení od smlouvy nebo pronájmu vozidla

- 1) Nájemce je oprávněn od smlouvy odstoupit od této smlouvy vedle důvodů uvedených v platných a účinných legislativních předpisech i v níže uvedených případech:
 - a) bylo-li vůči pronajímateli zahájeno insolvenční řízení, v němž bylo vydáno rozhodnutí o úpadku pronajímatele nebo insolvenční návrh byl zamítnut proto, že majetek pronajímatele nepostačuje k úhradě nákladů insolvenčního řízení, nebo byl konkurs zrušen proto, že majetek pronajímatele byl zcela nepostačující nebo pronajímatel vstoupí do likvidace, nebo na majetek pronajímatele je zahájeno exekuční řízení nebo pronajímatel pozbude vlastnického práva k předmětu nájmu,
 - b) pronajímatel je v prodlení s dodáním vozidla, jelikož nedodrží lhůtu dodání uvedenou v článku II. odst. 5 této smlouvy, a toto vozidlo nedodá ani v nájemcem písemně stanovené dodatečné lhůtě k dodání vozidla, s jehož dodáním je pronajímatel v prodlení.
- 2) Nájemce je oprávněn odstoupit od pronájmu vozidla, pokud není toto vozidlo schopné provozu z důvodů, které nejsou zaviněny nájemcem, řidičem nebo třetí osobou, po dobu delší než 30 dnů v rámci jednoho kalendářního roku, za podmínky, že za toto vozidlo nebylo poskytnuto náhradní vozidlo. Do doby neschopnosti provozu vozidla dle předchozí věty se nepočítá neschopnost provozu vozidla kratší než 24 hodin.
- 3) Odstoupení od smlouvy musí být provedeno písemnou formou dopisem adresovaným do sídla pronajímatele.
- 4) Odstoupením od smlouvy smlouva a pronájem vozidla zaniká dnem doručení oznámení o odstoupení pronajímateli. Odstoupením od smlouvy zanikají všechna práva, s výjimkou nároků nájemce na smluvní pokutu, a povinnosti smluvních stran založené touto smlouvou. Odstoupení od smlouvy se však nedotýká nároku na úhradu nájemného či jiných peněžitých závazků nájemce za již poskytnuté plnění ze smlouvy.

XVIII.

Vrácení vozidla

- 1) Nájemce je povinen do 3 pracovních dnů následujících po zániku pronájmu vozidla, a to z jakéhokoliv stanoveného důvodu shora vyjma čl. XIII. této smlouvy, vrátit vozidlo pronajímateli do místa, kde bylo převzato dle článku III. odst. 1 této smlouvy, nebude-li mezi stranami písemně dohodnuto jinak.

- 2) Při převzetí vráceného pronajatého vozidla je pronajímatel povinen zkontrolovat, zda vozidlo bylo vráceno ve stavu, v jakém bylo předáno nájemci s přihlédnutím k obvyklému opotřebení, opravám a úpravám provedeným v době nájmu se souhlasem pronajímatele. O převzetí vozidla bude sepsán protokol, ve kterém bude zaznamenán stav vozidla a tachometru. Nájemce se zavazuje pronajímateli uhradit všechny škody zaviněné nájemcem, řidičem vozidla či třetí osobou, pokud je pronajaté vozidlo v technickém stavu, který neodpovídá běžnému opotřebení. Skutečnost, že je pronajaté vozidlo v technickém stavu, který neodpovídá běžnému opotřebení, musí být prokázána v případě nesouhlasu nájemce pronajímatelem znaleckým posudkem, včetně výše škody, její příčiny a zavinění škody. Náklady na opravu vozidla, které je v technickém stavu, který neodpovídá běžnému opotřebení, podléhají před jejich vynaložením odsouhlasení nájemcem, Náklady dle přechozí věty, které neodsouhlasil nájemce, není nájemce povinen pronajímateli uhradit.
- 3) Nájemce je povinen současně s vrácením vozidla předat pronajímateli klíče a doklady k vozidlu v jeho držení a všechny předané dokumenty uvedené v předávacím protokolu, který byl vyhotoven při prvotním předání pronajatého vozidla. Nesplní-li nájemce tuto smluvní povinnost, zavazuje se uhradit pronajímateli náklady spojené s jejich pořízením.

XIX.

Smluvní pokuty a náhrada škody

- 1) Smluvní pokuty jsou v této smlouvě sjednány pouze v textu této smlouvy, zejména v následujících článcích smlouvy:
 - a) článku I. odst. 4) této smlouvy,
 - b) článku III. odst. 5) této smlouvy,
 - c) článku IX. odst. 6) této smlouvy,
 - d) článku IX. odst. 7) této smlouvy.Smluvní pokuty sjednané v přílohách této smlouvy se neuplatní.
- 2) Ujednáním o smluvních pokutách není dotčen nárok jakékoliv smluvní strany na náhradu škody, která není pokryta v celé výši smluvní pokutou.
- 3) Smluvní pokutu vyúčtuje nájemce pronajímateli písemnou formou. Ve vyúčtování musí být uvedeno ustanovení této smlouvy, které k vyúčtování smluvní pokuty opravňuje a způsob výpočtu celkové výše smluvní pokuty. Pronajímatel je povinen uhradit vyúčtované smluvní pokuty nejpozději do 30 dnů od dne obdržení příslušného vyúčtování.

XX.

Řešení sporů

Smluvní strany se zavazují řešit veškeré spory z této smlouvy vzniklé smírnou cestou. Pokud nedoručí ke smírnému řešení, smluvní strany se dohodly, že spor bude řešit věcně a místně příslušný soud určený podle sídla nájemce za pravidel uvedených v zákoně č. 99/1963 Sb. v platném znění (Občanský soudní řád) či v obecně závazných předpisech ho nahrazujících.

XXI.

Závěrečná ustanovení

- 1) Tato smlouva nabývá platnosti a účinnosti dnem podpisu obou smluvních stran.
- 2) Tato smlouva a veškeré právní vztahy z ní vzniklé se řídí příslušnými ustanoveními zákona č. 89/2012 Sb., občanský zákoník, v platném znění, a ostatními závaznými právními předpisy českého právního řádu.
- 3) Smluvní strany se dohodly, že na vztah smluvních stran založená touto smlouvou se neuplatní ustanovení zákona č. 89/2012 Sb., občanský zákoník, v platném znění, uvedená v §§ 1764,

1765 a 1766. Tzn., že smluvní strany výslovně sjednávají, že změna okolností, která nastane po uzavření této smlouvy s tím, že by taková změna okolností mohla podstatně založit hrubý nepoměr v právech a povinnostech stran, nebude uplatněna a smluvní strany nebudou oprávněny žádným způsobem domáhat se v takových případech vůči druhé smluvní straně obnovení jednání o smlouvě a o změnu smlouvy.

- 4) Smluvní strany se zároveň dohodly, že pronajímatel je oprávněn postoupit tuto smlouvu jako celek či jednotlivá práva a/nebo povinnosti z ní plynoucí na třetí osoby pouze s předchozím souhlasem nájemce.
- 5) Smluvní strany dále výslovně sjednávají, že v případě, že pronajímatel převede vlastnické právo k předmětu nájmu, a nedojde-li ke zrušení smlouvy, je pronajímatel povinen a zavazuje se informovat budoucího nového vlastníka věci – předmětu nájmu o povinnostech vyplývajících pro něj z této smlouvy tak, aby veškerá ujednání v této smlouvě byla závazná i pro nástupce pronajímatele.
- 6) Smluvní strany se dohodly, že žádná ze smluvních stran není oprávněna vtělit jakékoli právo vyplývající z této smlouvy či z jejího porušení do podoby cenného papíru.
- 7) Smluvní strany prohlašují, že tuto smlouvu uzavřely svobodně, vážně, nikoliv v tísní za jednostranně nevýhodných podmínek, a že znají její obsah, což stvrzují svými podpisy.
- 8) Tato smlouva je vyhotovena ve čtyřech stejnopisech, kdy každý má platnost originálu, a kdy každá smluvní strana obdrží dva stejnopisy s platností originálu.

- Příloha č. 1 Specifikace pronajatého vozidla bez hydraulického čerpadla
- Příloha č. 2 Specifikace náhradního vozidla
- Příloha č. 3 Další specifikace služeb souvisejících s pronájmem vozidla
- Příloha č. 4 Servisní síť pronajímatele

V Praze dne: 11 -08- 2014

V Plzni dne: 21 -08- 2014

Za nájemce:
ČEPRO, a.s.

Za pronajímatele:
AUTO HELUS s.r.o.

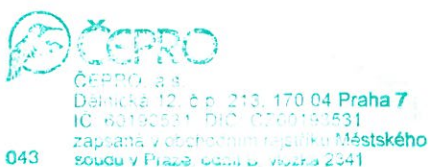

AUTO HELUS s.r.o.
Luční 168/32, 301 00 Plzeň
PROVOZOVNA KAZNĚJOV ©
Ke Staré mašině 557, 331 51 Kaznějov
IČ: 48361437, DIČ: CZ48361437

Ing. Helena Hostková
místopředsedkyně představenstva

Martin Helus
jednatel společnosti

Ing. Ladislav Staněk
člen představenstva

IVECO STRALIS AT 440S46

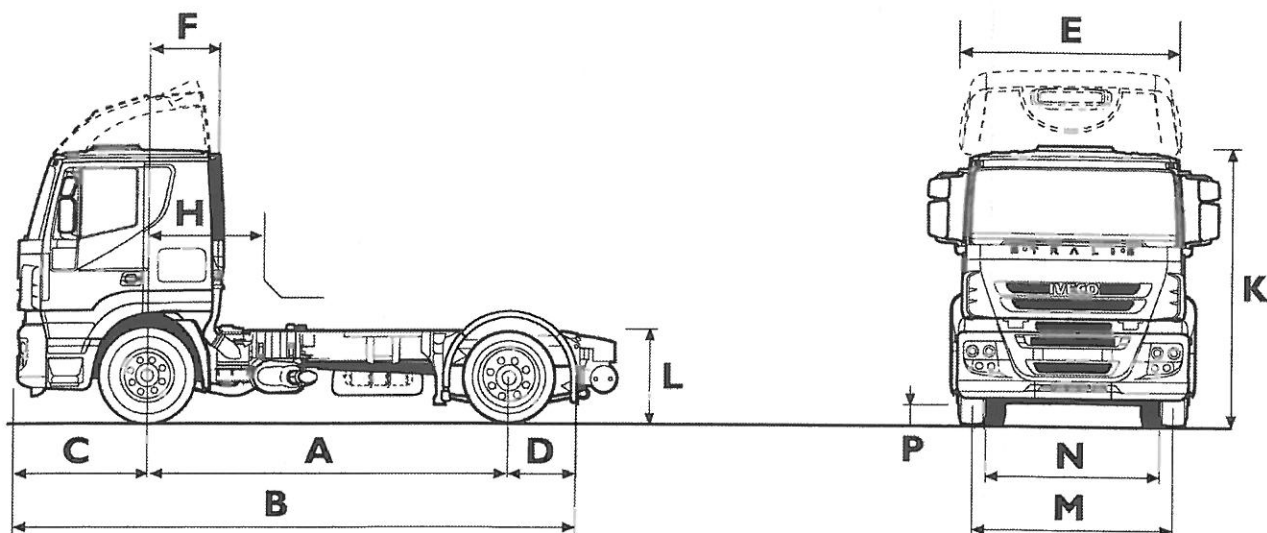

Obr. ilustrativní

Rozměry (mm) – pro pneu 315/70 R22,5

A Rozvor	3 800
B Celková délka	6 256
C Přední převis	1 410
D Zadní převis	1 048
E Celková šířka / šířka kabiny	2 550 / 2 300
F Konec kabiny od osy přední nápravy	940
K Výška nízké kabiny bez spoileru / nezatíženo	2 965
Výška vysoké kabiny / nezatíženo	3 565
L Výška rámu / zatíženo	940
M Rozchod kol přední nápravy	2 049
N Rozchod kol zadní nápravy	1 818
O Poloha točny před ZN	700
P Světla výška	197
Výška točnice v zatíženém stavu (180 integral)	1 180
Maximální přední poloměr návěsu	2 040
Minimální zadní poloměr návěsu	2 040
Průměr otáčení obrysový	14 730

Hmotnosti (kg)

Celková hmotnost vozidla (legislativní / konstrukční)	18 000 / 19 000
Pohotovostní hmotnost bez čerpadla	7 350
Celková hmotnost soupravy	45 000
Povolené zatížení přední nápravy	7 500
Povolené zatížení z. nápravy (legislativní / konstrukční)	11 500 / 13 000

MOTOR CURSOR 10

Řadový přeplňovaný vznětový 6-ti válec, turbodmychadlo s řízenou geometrií VGT, 4 ventily na válec, mezichladič, rozvod OHC s el. řízenými vstřikovacími jednotkami v hlavě válců, dekompresní motorová brzda ITB s výkonem řízeným turbodmychadlem. Elektromagnetická spojka ventilátoru. Program pro úsporu paliva při částečném zatížení i-ECO. Dlouhodobá olejová náplň. Emisní norma EEV (lepší než Euro V). Katalyzátor (metoda SCR – použití AdBlue).

	Technické údaje
zdvihový objem	10 308 cm ³
vrtání a zdvih	125 x 140 mm
výkon (CEE)	338 kW (460 k) při 1560 - 2100 ot.min ⁻¹
točivý moment (CEE)	2 100 Nm při 1050 - 1550 ot.min ⁻¹

PŘEVODOVKA 12AS 2330 TD

12 elektronicky synchronizovaných stupňů pro jízdu vpřed a 2 pro jízdu vzad, dvoupedálové ovládání vozidla - automaticky ovládaná spojka s indikací přehřátí a indikací opotřebení, programy řazení - automatický eco, power s kick down, automatický s manuální korekcí, manuální, brzdový, manévrovací, plíživý, korekce rychlosti řazení v kopci. Předvolba režimů na palubní desce, řazení páčkou pod volantem. Dlouhodobá olejová náplň. Možnost montáže závislých pohonů.

Převod	Převodový poměr
1.	15,86
12.	1,00

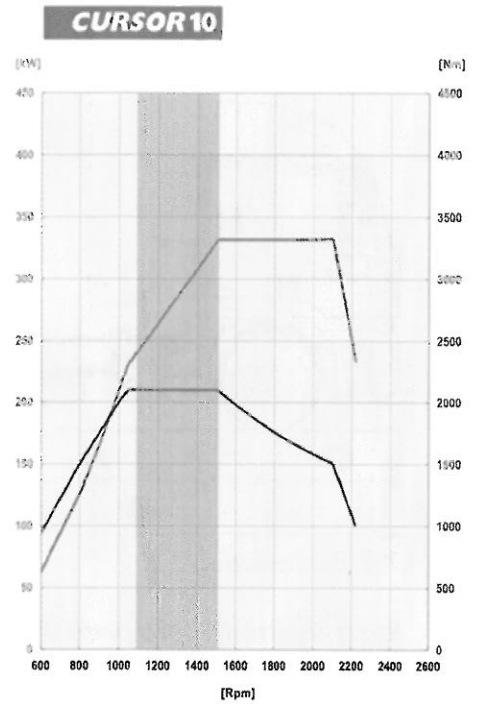

SPOJKA

Suchá, jednodetoučová 17 " s talířovou pružinou a hydraulickým posilovačem.

ŘÍZENÍ

Hydraulické s oběžnými kuličkami. Zámek řízení. Nastavitelný sklon a výška volantu.

PŘEDNÍ NÁPRAVA

Průřez dvojitý „I". Náboje kol s ložisky „Set right" - zesílená.

ZADNÍ NÁPRAVA

Tuhá s jednoduchým hypoidním převodem, uložení „Set right", uzávěrka diferenciálu. Standardní převod 1 : 2,64 (opt. 2,85; 3,08). Spojovací hřídele s dlouhodobou náplní.

RÁM

Profil rámu 302,4 x 80,0 x 6,7 mm

KOLA A PNEUMATIKY

Hliníkové ráfky. Vpředu jednoduchá montáž. Vzadu dvoumontáž. Standardní rozměr 315/70 R22,5 Ráfky: 22,5 x 9,00 Náhradní kolo s držákem.

ADR pro přepravu kapalin FL včetně povinné výbavy

ODPRUŽENÍ NÁPRAV

Odpružení přední nápravy parabolickými pery, vzduchové odpružení zadní nápravy – 4 vaky + ECAS (+ 140 / -80 mm). Indikace zatížení náprav řidiči (a pro FMS).

BRZDOVÝ SYSTÉM

Kotoučové brzy na obou nápravách. EBS – integrované řízení všech brzdových systémů s optimalizací brzdny výkon vs. opotřebení. Dvoustupňová dekompresní motorová brzda ITB spojená s VGT. Adaptivní vzduchové a elektrické ovládání brzd návěsu – dvouhadicové. Vyhřívavý vysoušeč vzduchu. Hliníkové vzduchojemy. Program stability ESP. Přední parkovací brzda. Hill Holder.

PALIVOVÁ NÁDRŽ

390 litrů – hliníková s uzamykatelným uzávěrem – standard.

ELEKTRICKÝ SYSTÉM

Napětí: 24 V
Alternátor: 28 V – 90 A
Startér: 5,5 kW (7,5 koní)
Baterie: 2 x 220 Ah

KABINA

Konstrukce z lisované oceli. Střecha z plastu. Motorový tunel 200 mm. Odpružení kabiny vzduchové. Hydraulické sklápění. Sedadlo řidiče vzduchem odpružené, nastavitelné ve 3 směrech, bederní opěrky, opěrky hlavy, bezp. pásy. Sedadlo spolujezdce sedadlo s bezp. pásem Hlavní přístroje: otáčkoměr, tachograf, palivoměr, teploměr chladící kapaliny, ukazatel tlaku oleje a vzduchu. El. ovládání oken. Klimatizace. 1 lůžko – standard, lednička. Tempomat

Palubní počítač ve standardu :

- spotřeba PHM ve 3 režimech vč. okamžité
- stav brzdneho obložení
- identifikace závad
- automatická kontrola osvětlení
- nastavení servisního intervalu
- jazyk - čeština

Ovládání pal. počítače z volantu , ovládání autorádia z volantu a z lůžka.

Interface FMS. Blue&Me fleet

TOČNA

JOST výška 1180 mm

Příloha č. 2 Specifikace náhradního vozidla

Tahač návěsů pro přepravu hořlavých kapalin (současných kapalných motorových paliv včetně biopaliv) Třídy 3 dle Dohody ADR – Evropská dohoda o mezinárodní silniční přepravě nebezpečných věcí, v platném znění (dále též jen Dohoda ADR) v cisternách, pro provoz s cisternovými návěsy.

Vozidla splňuje všechny podmínky konstrukce a vybavení dle Dohody ADR v platném znění, zejména uvedené v přílohách A a B Dohody ADR v části 9, zejména v kapitolách 9.1 a následujících, a současně i požadavky kapitol 8.1 a 8.5 téhož předpisu, týkající se výbavy vozidel, která je nutná pro provozování automobilových cisteren dle ADR v ČR a EU v provedení tahač v jízdní soupravě typu FL pro přepravu hořlavých kapalin Třídy 3 v cisternách. Výstroj a výbava tahačů odpovídající těmto podmínkám je nedílnou součástí dodávky.

Provedení vozidel dle zákona č. 56/2001 Sb., o podmínkách provozu vozidel na pozemních komunikacích, v platném znění, typové schválení a všechny další potřebné certifikáty a osvědčení pro uvedení do provozu v ČR a EU dle veškeré platné legislativy ČR a EU, jsou nedílnou součástí dodávky. Nedílnou součástí výbavy bude FMS sběrnice pro montáž GPS modulu při dlouhodobém používání.

Vozidlo - tahač bude provozován v cisternové soupravě o celkové hmotnosti 45 tun.

Počet:	1 tahač bez hydraulického čerpadla
Provedení a počet náprav:	4 x 2
Motor:	440 – 480 HP
Emisní limit:	min. Euro 5
Převodovka:	manuální či automaticky řazená, s možností řidičova zásahu do řazení
Odlehčovací brzda	v provedení dle EHK 13, Příloha 5, Test IIA, min. na 44 tun,
Omezovač rychlosti:	nastavení na 80 km/h u všech tahačů
FMS sběrnice	může být montován sledovací systém GPS na FMS sběrnici
Točnice:	JOST, královský čep návěsu 2“, příčná plošina přístupná zprava k zásuvkám návěsu, osvětlení tohoto prostoru.
Výška točnice:	1 180 mm
Připojení:	hadice tlakového vzduchu, kabel s 15 pólovou zástrčkou, zapojení dle ADR, minimální průřez vodičů pro napájení elektronického měrného systému návěsu 2,5 mm ² , kabel ABS/EBS

Pneumatiky:	315/70 R 22,5; na přední nápravě vodící dezén, na hnací nápravě regionální provedení pneumatik
Rezervní kolo:	ano
Provedení kabiny řidiče:	bez aerodynamických prvků pro plachtová a skříňová vozidla, minimálně jedno plnohodnotné lůžko, úložné prostory pro dokumenty vozidla, nastavitelné sedadlo řidiče vzduchově odpružené
Odpružení kabiny:	pneumatické
Výbava kabiny:	kromě standardní výbavy kabiny je požadováno: Automatická klimatizace, nezávislé topení v souladu s ADR, elektricky nastavitelná a vyhřívaná hlavní zpětná zrcátka, přední zpětné zrcátko pro „mrtvý“ prostor vpředu před kabinou, rádio, zvukový alarm zpětného chodu, zvukový alarm neaktivované ruční brzdy při opuštění vozidla, ovládání zvedací nápravy návěsu z kabiny tahače, oranžový maják.
Místo dodání:	AUTO HELUS s.r.o., servisní středisko EJPOVICE, Zemská 238, 337 01 Ejpovice.

Příloha č. 3

1. Návod k obsluze tahače IVECO STRALIS AS440 S 46 T/P

- Vzhledem k rozsahu je obsažen na příloženém datovém nosiči

2. Vymezení pravidelných servisních intervalů vozidla Iveco Stralis AS 440 S46 T/P

IVECO	STRALIS AT/AD MY 2013 CURSOR 10-13 E5	Plán programované údržby	Květen 2013 Strana 9 z 15
--------------	---	-----------------------------	------------------------------

Intervaly pro provedení servisu a operací mimo plán

Typologie použití	Oleje	Standardní servis		Mimo plán					Časová údržba						
		M1	M2	EP1	EP2	EP3	EP4	EP5	T1	T2	T3	T4			
Silniční	Motor (1) Urania FE5W30			Výměna palivového filtru	Kontrola a seřízení vůle závitů aky ventilů a vsifikovatů	Výměna oleje v mostu nápravy podle typu brzy na zadní nápravě	Vým. oleje převodovky								
	Most nápravy s diskovými brzdami (1) Tutela Truck FE-Axle	Každých 150.000 km	Každých 300.000 km	Každých 100.000 km	První interval při 150.000 km Pak každých 300.000 km	Diskové brzdy Každých 450.000 km (1) Bubnové brzdy Každých 200.000 km (2)	(3)	Každých 600.000 km	Každých 6 měsíců	Každý rok	Každé 2 roky	Každé 3 roky			
	Most nápravy s bubnovými brzdami (2) Tutela W140/M-DA														

(1) IVECO doporučuje používat tyto oleje, aby se dosáhlo výhod "fuel economy". Nové vozidlo je již z výroby IVECO plněno těmito typy maziv, vhodných i pro chladné klima (minimální teplota do -30°). Intervaly výměny maziv, stanovené v této příručce, se vztahují na používání těchto typů olejů.

(2) V takovém případě je nové vozidlo již z výroby IVECO vybaveno olejem v mostu nápravy na minerální bázi

(3) Viz strana 12

Poznámky:

- Maziva ACEA E4/E6 klasifikovaná také jako ACEA E6 se nemohou používat s intervaly pro výměnu stanovenými pro třídu ACEA E4. Při jejich použití se olej musí měnit znamečně každých 50.000 km.
- Motorový olej musí být vyměněn maximálně každých 18 měsíců.
- V případě použití motorového oleje třídy ACEA E7 (Urania LD7) se musí motorový olej a filtry vyměnit každých 100.000 km nebo 12 měsíců.
- V případě používání paliva s procentovým množstvím síry vyšším než 0,5 % se musí ujetá vzdálenost pro výměnu motorového oleje zkrátit na polovinu.
- V případě použití oleje na minerální bázi v mostu nápravy s diskovými brzdami se interval pro výměnu musí snížit na 200.000 jako v případě mostu nápravy s bubnovými brzdami.
- V případě ročního náběhu kilometrů velmi malého nebo menšího než 150.000 km za rok se olej v mostu nápravy s diskovými brzdami musí vyměnit alespoň každé 3 roky.
- V případě náběhu kilometrů velmi malého nebo menšího než 150.000 km za rok se musí olej v mostu nápravy s bubnovými brzdami vyměnit alespoň každé 2 roky.
- Filtr susiče pneumatického zařízení se však musí vyměnit každý rok.
- V případě velmi malého náběhu kilometrů se obecně mazání musí provést alespoň jednou za rok.

3. Vymezení pravidelné prohlídky vozidla řidičem:

A. Před každou jízdou zkontrolujte prostřednictvím signalizace na přístrojové desce:

- Hladinu motorového oleje

V případě signalizace nízké hladiny motorového oleje zkontrolujte jeho hladinu pomocí měrky se sklopenou kabinou a olej přes hrdlo dolejte.

- Teplotu motorového oleje
- Tlak motorového oleje
- Tlak vzduchu
- Absenci symbolů poruch na displeji

Následně zkontrolovat:

- Stav točnice, případně namazat
- Stav pneumatik
- Funkci provozní brzdy, parkovací brzdy a motorové brzdy
- Funkci světel a kontrolék
- Kontrola hladiny kapaliny v nádržce ostřikovače čelního skla
- Kontrola hladiny kapaliny v okruhu posilovače řízení
- Kontrola hladiny chladicí kapaliny

V případě zjištění nízkého stavu provozních kapalin, doplňte do náležitého stavu dle návodu k obsluze!

B. Každý týden provozu zkontrolujte:

- Hladinu kapaliny ovládače spojky
- Správnost funkce vysoušeče vzduchu
- Stav zanesení mřížky proti zanesení chladiče
- Hladinu elektrolytu v bateriích

C. Každých šest měsíců provozu zkontrolujte:

- Stupeň zanesení pylového filtru
- Proveďte vypuštění kondenzátu ze vzduchojemů

Příloha č. 4

Servisní síť pronajímatele

Sředisko	GPS souřadnice		okres	Název servisní organizace přidělené ke středisku	Adresa	vzdálenost od střediska v km
Loukov	49°24'59.392"N	17°44'19.206"E	Kroměříž	Agrotec, a.s.,	Štemberská 300, 763 02 Zlín	38
Střelice	49°9'29.101"N	16°30'18.549"E	Bmo - venkov	Agrotec, a.s.	Domých 65, 63900 Bmo	18

Datum: 11.7.2014

Podpis uchazeče: Martin Helus, jednatel společnosti
AUTO HELUS s.r.o.

AUTO HELUS s.r.o.
Luční 168/32, 301 00 Plzeň
PROVOZOVNA KAZNĚJOV ⑨
Ke Staré mašině 657, 331 51 Kaznějov
IČ: 48361437, DIČ: CZ48361437

PRODEJNÍ A SERVISNÍ SÍŤ IVECO



Legenda:

- Prodej a servis - všechny řady
- Prodej a servis Daily
- Servis - všechny řady
- Servis Daily

Obec	Firma	Adresa	Telefon	Internet	E-mail
Brno	AGROTEC s.r.o.	Domovni 65, 617 00 Brno	+420 543 481 811	www.agrotec.cz	info@agrotec.cz
Čerčovice nad Loučnou	KAROK s.r.o.	Čerčovice nad Loučnou, 569 32	+420 200 553 115	www.karok-čerčovice.cz	info@karok-čerčovice.cz
Čáslav	TRUCK SERVICE ČÁSLAV s.r.o.	Pod Nábřežím 1800, 286 01 Čáslav	+420 327 212 794	www.truck-service.cz	trucker@truck-service.cz
Česká Budějovice	AUTO FUTURE s.r.o.	Obtůvka 446, 270 01 Česká Budějovice	+420 226 460 900	www.auto-future.cz	info@auto-future.cz
Česká Budějovice	JH AUTOOLY s.r.o.	Prácheň 80, 370 01 Česká Budějovice	+420 387 001 620	www.jhautooly.cz	servis@jhautooly.cz
Děčín	AUDOVICTORIA s.r.o.	Lázeňská 192, 405 01 Děčín	+420 412 504 226	www.audovictoria.cz	servis@audovictoria.cz
Blatná	AUTO HELIX s.r.o.	Zemědělská 236, 237 01 Blatná	+420 271 380 321	www.autohelix.cz	servis@autohelix.cz
Horní Sázava	AGROTEC s.r.o.	U Lázeň 3, 725 23 Horní Sázava	+420 396 499 411	www.agrotec.cz	info@agrotec.cz
Hradec Králové	STRAPOS AUTO s.r.o.	Bratří Štebáňů 1006, 500 02 Hradec Králové	+420 495 709 181	www.straposauto.cz	strapos@straposauto.cz
Hustopeče	AGROTEC s.r.o.	Brněnská 74, 693 01 Hustopeče	+420 519 400 200	www.agrotec.cz	info@agrotec.cz
Chabová	IBER CHAB s.r.o.	Truhlářská 2, 230 02 Chabová	+420 737 569 962	www.iber-chab.cz	iber@iber-chab.cz
Chomutov	ROMEXIA NORD s.r.o.	Pálavův 75, 420 01 Chomutov	+420 474 679 444	www.romexia-nord.cz	servis@romexia-nord.cz
Žatec	SERVICENTRUM VYSOČINA s.r.o.	Komárová 437/10, 384 01 Žatec	+420 367 574 661	www.svc-zelez.cz	servis@svc-zelez.cz
Karlov	AUTO HELIX s.r.o.	Na Staré mlýně 337, 231 01 Karlov	+420 272 222 261	www.autohelix.cz	servis@autohelix.cz
Kačivka	SARIS CEMERICA s.r.o.	Bátarova 234, 094 02 Kačivka	+420 206 794 822	www.ceramic.cz	ceramic@ceramic.cz
Ladná	ROMEXIA AUTO s.r.o.	Prácheň 236, 567 15 Ladná	+420 211 604 800	www.romexiaauto.cz	romexia@romexiaauto.cz
Lovosice	TRUCKCENTRUM KVOZY s.r.o.	U Záměstí 807/1, 410 02 Lovosice	+420 416 520 241	www.kvozy.cz	info@kvozy.cz
Nedvězí	PROR AUTO - leasing s.r.o.	Nová ves 10A, 277 35 Nová Ves u Přibyslavic	+420 215 763 264	www.pror-auto.cz	servis@pror-auto.cz
Němčice	ROMEXIA WEST s.r.o.	U Pivnice 1216, 330 02 Němčice	+420 277 210 560	www.romexia-west.cz	info@romexia-west.cz
Olomouc	AGROTEC s.r.o.	Lázeňská 47, 771 04 Olomouc	+420 555 211 732	www.agrotec.cz	info@agrotec.cz
Olomouc	TQM-HOLDING s.r.o.	Telčická 27, 744 01 Olomouc	+420 532 609 210	www.tqm.cz	info@tqm.cz
Oslovec	TURCOPIH TRUCK SERVICE s.r.o.	U Želvy 839, 720 00 Oslovec	+420 602 220 265	www.turcoph.cz	info@turcoph.cz
Praha	STROJESERVIS PRAHA s.r.o.	Národních 20, 190 00 Praha	+420 581 921 975	www.strojeservis.cz	info@strojeservis.cz
Prostějov	PTL PROSTĚJOV s.r.o.	Letácká 8, 796 02 Prostějov	+420 582 200 409	www.ptl.cz	info@ptl.cz
Říčany	PROR AUTO CZ s.r.o.	Kolářská 1247, 251 01 Říčany	+420 202 002 112	www.pror-auto.cz	info@pror-auto.cz
Strakonice	VÁSLAV ČIBULSKÝ ČATRANS	Rovně 83, 265 01 Strakonice	+420 382 220 111	www.vaslav.cz	info@vaslav.cz
Tábor	COMSYT PLUS s.r.o.	Chýnovská 2113, 290 02 Tábor	+420 201 452 273	www.comsytpus.cz	info@comsytpus.cz
Týnec nad Labem	AUTOCENTRUM HÁJEK s.r.o.	Lázeňská 301, 281 02 Týnec nad Labem	+420 201 781 569	www.hajek.cz	info@hajek.cz
Velké Meziříčí	R MALIC s.r.o.	Karlova 133, 594 01 Velké Meziříčí	+420 365 921 095	www.rmalic.cz	info@rmalic.cz
Zábřeh na Moravě	ING ZABŘEH NA MORAVĚ s.r.o.	U Drátů 8, 789 12 Zábřeh na Moravě	+420 582 499 294	www.ing-zabreh.cz	info@ing-zabreh.cz
Zlín	AGROTEC s.r.o.	Šemberská 206, 763 00 Zlín	+420 377 647 113	www.agrotec.cz	info@agrotec.cz
Zlín nad Sázavou	P & L s.r.o.	Brněnská 72, 591 01 Zlín nad Sázavou	+420 586 620 762	www.p-l.cz	info@p-l.cz

www.iveco.cz



Assistance Non-Stop: 800 143 288

