

Kupní smlouva

č. : 33341

uzavřená dle ustanovení § 409 a násl. zákona č. 513/1991 Sb., obchodní zákoník, ve znění pozdějších předpisů, mezi

ČEPRO, a.s.

se sídlem: Praha 7, Dělnická č.p. 213, č.or.12, PSČ 170 04
IČ: 60193531
DIČ: CZ60193531
zapsaná: v OR Městského soudu v Praze, oddíl B, vložka č. 2341
jednající: Ing. Jiří Borovec, MBA, předseda představenstva a
Ing. Ladislav Staněk, člen představenstva
oprávnění v rámci uzavřené smlouvy jednat ve věcech:
smluvních: Ing. Pavel Ševčík, Odbor centrálního nákupu, tel.: 739240286,
pavel.sevcik@ceproas.cz
technických: Ing. Zdeněk Stejskal, hlavní požární technik, tel.: 602189599,
zdenek.stejskal@ceproas.cz

(dále jen „kupující“)

a

SPS – VKP s.r.o.

se sídlem: Slatiňany, Tovární 123, PSČ 538 21
IČ: 15053920
DIČ: CZ15053920
č.úctu: 1141467389/0800, ČS a.s. pobočka Chrudim
zapsaná: v OR, vedeném KS v Hradci Králové, oddíl C, vložka 1243
jednající ve věcech
smluvních : p. Vlastmil Horák – jednatel společnosti
JUDR. Jaromír Pokorný – jednatel společnosti

(dále jen „prodávající“)

Kupující a prodávající (dále též „smluvní strany“) níže uvedeného dne, měsíce a roku uzavírají na základě zadávacího řízení, vyhlášeného kupujícím dne 30.3. 2012 pod ev.č. 7202011011891 (VZ 211891) tuto kupní smlouvu (dále též jen „smlouva“):

1. Předmět plnění

- 1.1. Prodávající se na základě této kupní smlouvy zavazuje dodat kupujícímu předmět plnění uvedený v bodě 1.2. této smlouvy, ve lhůtě dle článku 2. této smlouvy a převést na kupujícího vlastnické právo k tomuto předmětu plnění. Kupující se zavazuje převzít předmět plnění dle této smlouvy a zaplatit prodávajícímu za řádně dodaný předmět plnění sjednanou kupní cenu dle článku 3. této smlouvy.
- 1.2. Specifikace předmětu plnění: 2 ks automobil TAN-M MAN TGM 13.250 4 x 4, na podvozku MAN, vše včetně zaškolení obsluhy, záručního servisu a zajištění technické podpory po celou dobu životnosti (technicko-provozní konzultace, řešení dotazů a všeobecná spolupráce prodávajícího s kupujícím, týkající se provozu vozidla, funkčnosti jeho nástavby a agregátů).

Prodávající se zavazuje dodat předmět plnění v množství, jakosti a provedení, jež je určeno touto smlouvou.

Přesný popis a vlastnosti vozidla jsou uvedeny v příloze č. 1. této smlouvy – zadávací dokumentaci, tj. v čl. 3. zadávací dokumentace (část II) a v příloze č. 2 – technického nákresu vozidla

- 1.3. Prodávající se zároveň zavazuje v rámci předmětu plnění dodat kupujícímu dokumentaci nutnou k převzetí a užívání předmětu plnění a specifikovanou v bodě 7.5. této smlouvy.
- 1.4. Zásahové vozidlo musí splňovat požadavky na bezpečnost a ochranu zdraví v souladu s platnými právními předpisy, zejména s vyhláškou č. 35/2007 Sb., o technických podmínkách požární techniky, v platném znění a přílohou č. 1 k této vyhlášce. Zásahové vozidlo musí dále splňovat požadavky vyhlášky č. 341/2002 Sb., o schvalování technické způsobilosti a o technických podmínkách provozu vozidel na pozemních komunikacích, v platném znění a musí odpovídat popsáním podmínkám v zadávací dokumentaci, která je nedílnou součástí této smlouvy jako její příloha č. 1.

2. Doba a místo plnění

- 2.1. Za splnění bodu 1.1. této smlouvy se považuje předání předmětu plnění specifikovaného v bodu 1.2. této smlouvy prodávajícím kupujícímu a převzetí předmětu plnění specifikovaného v bodu 1.2. této smlouvy pověřeným zástupcem kupujícího v místě plnění ve smyslu bodu 2.3. této smlouvy a podpisem dodacího listu a předávacího protokolu oběma smluvními stranami. Kupující není k převzetí předmětu plnění povinen, bude-li předmět plnění mít zjevné vady. V případě převzetí předmětu plnění podpisem dodacího listu i se zjevnými vadami, musí být tyto vady specifikovány v předávacím protokolu, podepsaném oběma smluvními stranami, přičemž platí, že tyto vady měl předmět plnění již v době přechodu nebezpečí škody a prodávající je povinen v rámci záruky tyto vady bezodkladně a bezplatně opravit nebo vyměnit či prodávající poskytne přiměřenou slevu z ceny předmětu plnění (podle požadavku kupujícího v reklamaci vad).
- 2.2. Lhůta pro dodání předmětu plnění je stanovena nejpozději do **30.11.2012**.
- 2.3. Místo předání a převzetí předmětu plnění je provozovna dodavatele na adrese SPS – VKP s.r.o., Tovární 123, 538 21 Slatiňany. Za kupujícího je oprávněn potvrdit dodací list a převzetí pro účel fakturace podpisem protokolu o převzetí předmětu plnění Ing. Zdeněk Stejskal.

3. Kupní cena

- 3.1. Celková kupní cena za plnění závazku prodávajícího dle čl. 1. této smlouvy je stanovena na:
6.920.000,- Kč, bez DPH
(slovy: šestmilionůdevětsetdvacetisíc korun českých, bez DPH).
- 3.2. K celkové kupní ceně dle bodu 3.1 tohoto článku se připočte a kupující zaplatí DPH dle platných právních předpisů.
- 3.3. V celkové kupní ceně za předmět plnění jsou zahrnuty veškeré náklady na dodání (doručení a předání) předmětu plnění smlouvy specifikovaném dle čl. 1. této smlouvy v dohodnutém místě plnění, tzn. v místě plnění určeném dle bodu 2.3. této smlouvy.
- 3.4. Celková cena předmětu plnění uvedená v bodu 3.1 této smlouvy je nejvýše přípustná a nepřekročitelná a obsahuje všechny náklady prodávajícího spojené s plněním této smlouvy.

4. Fakturace

- 4.1. Platba za předmět plnění této smlouvy bude provedena bezhotovostním převodem na účet prodávajícího uvedený v této smlouvě na základě faktury (daňového dokladu) prodávajícího. V případě, že prodávající bude mít zájem změnit číslo účtu během relevantní doby, lze tak učinit pouze na základě dohody stran dodatkem k této smlouvě v souladu s ustanovením bodu 8.4. této smlouvy. Právo na vystavení faktury (daňového dokladu) vzniká prodávajícímu řádným splněním jeho závazku způsobem a v místě plnění v souladu s touto smlouvou, a to po dodání předmětu plnění v místě plnění dle bodu 2.3. této smlouvy, a po podpisu dodacího listu a předávacího protokolu smluvními stranami.
- 4.2. Faktura dle této smlouvy bude mít splatnost 60 dní ode dne prokazatelného doručení faktury (daňového dokladu) kupujícímu. Faktura bude obsahovat náležitosti daňového a účetního dokladu dle platné legislativy, číslo objednávky **4700000600**, ke které se bude vztahovat, a další náležitosti dle této smlouvy, včetně požadovaných příloh. Faktura vystavená prodávajícím dle této smlouvy bude též obsahovat číslo účtu prodávajícího vedeného u peněžního ústavu v České republice, uvedeného u identifikačních údajů prodávajícího v záhlaví této smlouvy. Součástí faktury musí být dodací list a předávací protokol potvrzující skutečnost převzetí předmětu plnění kupujícím (tj. dodací list a předávací protokol) a další přílohy vyplývající z této smlouvy.
- 4.3. Závazek úhrady faktury kupujícím se považuje za splněný dnem odepsání fakturované částky z účtu kupujícího ve prospěch účtu prodávajícího uvedeného shodně v záhlaví této smlouvy a na faktuře prodávajícím vystavené.
- 4.4. V případě, bude-li faktura (daňový doklad) obsahovat chybné či neúplné údaje či bude jinak vadná nebo nebude obsahovat požadované náležitosti, je kupující oprávněn vrátit fakturu (daňový doklad) prodávajícímu bez zaplacení. Prodávající je povinen vystavit novou opravenou fakturu (daňový doklad) s novým datem splatnosti. Doručením opraveného daňového dokladu – faktury kupujícímu začíná běžet nová lhůta splatnosti v délce 60 dnů ode dne doručení na adresu uvedenou v této smlouvě.
- 4.5. Prodávající vystaví fakturu (daňový doklad) v písemné podobě nebo v elektronické podobě, přičemž v případě elektronického dokladu, bude tento opatřen uznávaným zaručeným elektronickým podpisem nebo elektronickou značkou a kvalifikovaným časovým razítkem ve smyslu zákona č. 227/2000 Sb., o elektronickém podpisu, ve znění pozdějších předpisů. Každý takto vystavený daňový doklad bude obsahovat náležitosti požadované zákonem č. 235/2004 Sb., o dani z přidané hodnoty, ve znění pozdějších předpisů, a další náležitosti vyžadované touto smlouvou, tzn., že elektronická faktura bude obsahovat a zahrnovat také její přílohy.
- 4.6. Prodávající splní svou povinnost vystavit a doručit daňový doklad.
 - 4.6.1. V listinné podobě doručení kupujícímu na kupující písemně stanovenou fakturační adresu, v době uzavření smlouvy stanovil kupující tuto fakturační adresu: ČEPRO, a.s., FÚ, odbor účtárny, Hněvice 62, 411 08 Štětí.
 - 4.6.2. V elektronické podobě odesláním kupujícímu z elektronické adresy prodávajícího sps-thz@sps-thz.cz (bez oznámení této adresy prodávajícím kupujícímu nelze podle ujednání této smlouvy využít elektronickou podobu faktury) a doručení kupujícímu na jeho e-mailovou adresu: cepro_DF@ceproas.cz.

Smluvní strany se dohodly, že oznámení nebo změny adres v tomto ujednání provedou písemným oznámením podepsaným osobami oprávněnými k uzavření nebo změnám

- této smlouvy doručeným druhé smluvní straně na adresu uvedenou v záhlaví této smlouvy s dostatečným předstihem.
- 4.7. V případě prodloužení kupujícího s platbou uhradí kupující prodávajícímu dlužnou částku a dále úrok z prodloužení ve výši stanovené platnými právními předpisy.
- 4.8. V případech, kdy je kupující ručitelem za odvedení daně z přidané hodnoty, tedy v případech, kdy bude mít pochybnosti o tom, zda bude daň z přidané hodnoty odvedena (např. zahájené insolvenční řízení proti prodávajícímu atd.), je kupující oprávněn v souladu s ustanoveními zákona č. 235/2004 Sb., o dani z přidané hodnoty, v platném znění:
- a) uhradit na účet prodávajícího uvedený ve smlouvě a ve lhůtě splatnosti fakturovanou částku za dodané zboží bez daně z přidané hodnoty. Částka odpovídající dani z přidané hodnoty ve výši uvedené ve faktuře (daňovém dokladu) bude místo prodávajícímu jako poskytovateli zdanitelného plnění směřována přímo na depozitní účet správce daně prodávajícího jako poskytovatele zdanitelného plnění s údaji potřebnými pro identifikaci platby podle příslušných ustanovení zákona č. 235/2004 Sb., o dani z přidané hodnoty, v platném znění.
 - b) o odvodu daně z přidané hodnoty na účet správce daně prodávajícího podle ustanovení zákona č. 235/2004 Sb., o dani z přidané hodnoty, v platném znění, bude kupující písemně bez zbytečného odkladu informovat prodávajícího jako poskytovatele zdanitelného plnění, za něž byla daň z přidané hodnoty takto odvedena.
 - c) uhrazení faktury učiněné způsobem ad a) výše v souladu se zákonem č. 235/2004 Sb. není porušením smluvních povinností ze strany kupujícího a nezakládá nárok prodávajícího požadovat úhradu zákonných či smluvních sankcí za neuhrazení finančních prostředků ani na náhradu škody. Dnem úhrady daně z přidané hodnoty na depozitní účet správce daně prodávajícího zaniká jeho pohledávka vůči kupujícímu, a to ve výši částky uhrazené na depozitní účet správce daně prodávajícího.
- 4.9. Smluvní strany se dohodly, že kupující je oprávněn pozastavit úhradu faktur prodávajícímu, pokud bude na prodávajícího podán návrh na insolvenční řízení. Kupující je oprávněn v těchto případech pozastavit výplatu do doby vydání soudního rozhodnutí ve věci probíhajícího insolvenčního řízení. Pozastavení výplaty faktury z důvodu probíhajícího insolvenčního řízení, není prodloužením kupujícího. Bude-li insolvenční návrh odmítnut, uhradí kupující fakturu do 60 dnů ode dne, kdy obdrží od prodávajícího rozhodnutí o odmítnutí insolvenčního návrhu s vyznačením právní moci. V případě, že bude rozhodnuto o způsobu řešení úpadku, bude kupující postupovat v souladu se zákonem č. 182/2006 Sb., insolvenční zákon, v platném znění.

5. Záruka a servis

- 5.1. Záruční doba na předmět plnění činí 24 měsíců ode dne podpisu dodacího listu a předávacího protokolu smluvními stranami, tj. záruční doba počíná plynout ode dne podpisu dodacího listu a předávacího protokolu předmětu plnění. Prodávající se zavazuje po tuto dobu bezplatně odstranit veškeré vady, zjištěné v době záruky, včetně jejich následků, tj. opravit nebo vyměnit neprodleně a na své náklady a svou odpovědnost jakékoli vadné součásti či celý předmět plnění za bezvadný. Kupující má právo namísto bezplatného odstranění vady žádat v reklamaci slevu přiměřenou nákladům na odstranění vady, pro odstoupení od smlouvy z důvodu vad předmětu

- plnění platí ustanovení zákona č. 513/1991 Sb., obchodní zákoník, v platném znění, nestanoví-li tato smlouva jinak.
- 5.2. Odpovědnost za vady a záruka za jakost se řídí příslušnými ustanoveními zákona č. 513/1991 Sb., obchodní zákoník, v platném znění, není-li v této smlouvě výslovně stanoven postup odlišný. V souladu s ustanovením § 429 a násl. zákona č. 513/1991 Sb., obchodní zákoník, v platném znění, se prodávající zavazuje, že předmět plnění bude během záruční doby dle této smlouvy:
- bez jakýchkoliv vad a způsobilý k užívání pro účel, pro nějž je určen
 - splňovat všechny požadavky stanovené touto smlouvou a mít všechny vlastnosti touto smlouvou požadované nebo, pokud tato smlouva takové vlastnosti výslovně nestanoví, vlastnosti obvyklé k účelu sjednanému ve smlouvě
 - splňovat všechny požadavky stanovené platnými zákony a ostatními obecně závaznými právními předpisy, a bude odpovídat platným technickým pravidlům, normám a předpisům platným na území České republiky.
- 5.3. Smluvní strany se dohodly na vyloučení účinnosti ustanovení § 440 odst. 2. zákona č. 513/1991 Sb., obchodního zákoníku, v platném znění, které pro závazkový vztah založený touto smlouvou neplatí.
- 5.4. Vady, které budou zjištěny po převzetí předmětu plnění kupujícím, může kupující reklamovat písemně či e-mailem, jak je uvedeno dále, do konce záruční doby. V reklamaci musí být vada popsána. Kupující oznámí prodávajícímu vadu písemně, e-mailem na: sps-thz@sps-thz.cz. Prodávající je povinen se ke každé doručené reklamaci písemně bez zbytečného odkladu vyjádřit. Ve vyjádření buď vadu uzná a v případě, že vadu neuzná, musí uvést konkrétní důvod, z kterého vadu neuznává. Jestliže se prodávající do 3 dnů ode dne doručení reklamace nevyjádří, má se za to, že vadu uznává.
- 5.5. Prodávající se zavazuje nastoupit na opravu vady nejpozději do 5 dnů od nahlášení vady kupujícím. Prodávající se zavazuje odstranit nahlášenou vadu ve lhůtě do 10 dnů od nahlášení vady kupujícím, nebude-li mezi smluvními stranami dohodnuto jinak.
- 5.6. Neodstraní-li prodávající reklamované vady ve lhůtě dle této smlouvy, je kupující oprávněn podle vlastního uvážení odstranění vad provést sám, pověřit jejich odstraněním jiný subjekt nebo jeho prostřednictvím vyměnit vadný komponent či součást předmětu plnění. Takto vzniklé náklady je prodávající kupujícímu povinen uhradit na základě jeho písemné výzvy a ve lhůtě určené kupujícím ve výzvě. V případě, že vady předmětu plnění odstraní kupující nebo jím navržená třetí osoba, nemá tato skutečnost vliv na záruku poskytnutou prodávajícím dle této smlouvy.
- 5.7. Smluvní strany touto smlouvou stvrzují následující práva z odpovědnosti za vady:
- právo na bezplatné odstranění vady
 - právo na doplnění chybějícího množství v případě, kdy dodané množství je v rozporu s množstvím uvedeným na průvodních dokladech k předmětu plnění
 - poskytnutí slevy z kupní ceny
 - odstoupení od smlouvy v případě, že prodávající neodstraní vadu do 10 dnů poté, kdy vadu uzná buď výslovně nebo po uplynutí 20 dnů od doručení reklamace
 - odstoupení od smlouvy v případě, že předmět plnění bude vykazovat v průběhu záruční doby více jak 5 vad,

- za opakovanou vadu pokládají obě smluvní strany výskyt vady stejného charakteru nejméně 3 x po sobě.
 - kupující má právo odstoupit od smlouvy v případě, kdy bude vada bezplatně odstraněna nebo bude odstraněna výměnou vadného předmětu plnění za bezvadný a po dodání nového bezvadného předmětu plnění nebo po odstranění vady, dojde k opětovnému výskytu stejné vady po opravě či dodání nového předmětu plnění.
- 5.8. Záruční doba neběží po dobu, po kterou nemůže kupující předmět plnění řádně užívat pro vady, za které zodpovídá prodávající. Záruční doba dále neběží po dobu ode dne, kdy kupující uplatní na prodávajícím oprávněné nároky z vad, do dne, kdy prodávající kupujícímu uplatněné nároky z oznámené vady zcela neuspokojí.
- 5.9. Kromě povinností prodávajícího vyplývajících z odpovědnosti za vady a záruky je prodávající povinen uhradit kupujícímu vzniklé prokázané škody, které kupujícímu vzniknou v souvislosti s vadným plněním prodávajícího.
- 5.10. Prodávající se zavazuje provádět periodické garanční prohlídky v pravidelných lhůtách daných výrobcem. První garanční prohlídka proběhne 6 měsíců od převzetí zásahového vozidla nebo poté, co zásahové vozidlo najede 30.000 km, podle toho, která situace nastane dříve. První garanční prohlídka je zdarma.
- 5.11. Prodávající se zavazuje kupujícímu zabezpečit pozáruční servis v trvání deseti (10) let od skončení záruční doby. Pozáruční servis poskytuje prodávající ve svém sídle a ve smluvních servisních místech do 24 hod. na základě objednávky uskutečněné telefonicky, faxem nebo e-mailem, a následně potvrzené písemně prodávajícím. Prodávající není povinen pozáruční servis poskytovat bezplatně.

6. Odpovědnost za škodu, smluvní pokuty

- 6.1. Vznikne-li kupujícímu v důsledku porušení smluvních povinností ze strany prodávajícího škoda, odpovídá prodávající za škodu v plném rozsahu v souladu s § 373 a násl. zákona č. 513/1991 Sb., obchodního zákoníku, v platném znění. Škoda se nahrazuje v penězích, nepožádá-li kupující o náhradu škody uvedením v předešlý stav.
- 6.2. Prodávající odpovídá za škodu na zdraví, v důsledku smrti nebo za škodu na jiné věci, způsobenou vadou výrobku v rozsahu a za podmínek stanovených zákonem č. 59/1998 Sb., o odpovědnosti za škodu způsobenou vadou výrobku, v platném znění.
- 6.3. V případě, že prodávající nedodrží lhůtu stanovenou pro plnění této smlouvy uvedenou v bodu 2.2. této smlouvy, uhradí prodávající kupujícímu smluvní pokutu ve výši 0,5 % za každý i započatý den prodlení.
- 6.4. V případě, že prodávající neodstraní oprávněně reklamovanou vadu ve lhůtě k tomu určené ve smyslu bodu 5.5. této smlouvy, zaplatí prodávající kupujícímu smluvní pokutu ve výši 5.000,-Kč za každou oprávněně reklamovanou vadu za každý i započatý den prodlení.
- 6.5. Pro všechny smluvní pokuty zajišťující povinnost dle této smlouvy platí, že smluvní pokuta se nezapočítává na náhradu škody.

7. Další ujednání

- 7.1. Nebezpečí škody na předmětu plnění přechází na kupujícího v okamžiku realizované přejímky předmětu plnění od prodávajícího v dohodnutém místě plnění ve smyslu

- bodou 2.3 této smlouvy a po podpisu předávacího protokolu a dodacího listu smluvními stranami.
- 7.2. Vlastnické právo k dodanému předmětu plnění přechází na kupujícího fyzickým dodáním a převzetím předmětu plnění kupujícím v místě plnění podpisem předávacího protokolu a dodacího listu.
- 7.3. Dodací list je dokladem, který potvrzuje dodání předmětu plnění ke kontrole kupujícím. Pro potvrzení předání předmětu plnění specifikovaného v bodu 1.2. této smlouvy prodávajícím kupujícímu a převzetí dotčeného předmětu plnění specifikovaného v bodu 1.2. této smlouvy od prodávajícího oprávněnou osobou kupujícího musí být oběma smluvními stranami podepsán předávací protokol o převzetí předmětu plnění..
- 7.4. Prodávající se v rámci svého závazku zavazuje kupujícímu dodat dokumentaci uvedenou v bodu 7.5. níže. Tyto dokumenty musí být předány kupujícímu při předání a převzetí předmětu plnění v místě plnění dle této smlouvy. Bez níže uvedených dokumentů nelze považovat závazek prodávajícího vyplývající z této smlouvy za splněný a má se za to, že pokud nebudou dodány všechny požadované dokumenty uvedené v bodu 7.5. této smlouvy, jedná se o vadu plnění. Všechny dokumenty musí být kupujícímu předány v českém jazyce.
- 7.5. Prodávající kupujícímu předá následující dokumenty:
- osvědčení o technické způsobilosti vozidla
 - technický průkaz
 - návody k použití, k obsluze a údržbě s ohledem na bezpečnost práce a ekologii (zejména pokyny k jízdě a k obsluze účelové nástavby, provozní pokyny a pokyny k údržbě, pokyny ke svépomoci, pokyny k intervalům a rozsahu stanovených kontrol mezi servisními prohlídkami)
 - servisní knížku podvozku (potvrzené základní údaje o vozidle, konkrétní intervaly a rozsah servisních prohlídek s konkrétními servisními úkony, servisní doklady, záruční list)
 - servisní knížku účelové nástavby (potvrzené základní údaje, konkrétní intervaly a rozsah servisních prohlídek s konkrétními servisními úkony, servisní doklady, záruční list)
 - dodací list a předávací protokol
 - ES prohlášení o shodě dle zákona č. 22/1997 Sb. o technických požadavcích na výrobky, ve znění pozdějších předpisů
 - certifikát, vydaný Technickým ústavem požární ochrany nebo jiným certifikačním orgánem s autorizací pro výrobky zásahové požární automobily
 - další nezbytné doklady vyplývající z právních a technických předpisů platných na území České republiky,
- 7.6. Předmět plnění musí splňovat kvalitativní požadavky definované platnými normami ČSN či EN v případě, že příslušné české normy neexistují, doporučené normy ČSN se pro předmět plnění považují za normy závazné.
- 7.7. Předmět plnění smlouvy musí splňovat požadavky na bezpečnost a ochranu zdraví, požární ochranu a ochranu životního prostředí v souladu s platnou legislativou.
- 7.8. Kupující má kromě důvodů stanovených v zákoně č. 513/1991 Sb., obchodní zákoník, v platném znění, právo písemně odstoupit od smlouvy v případě podstatného porušení smlouvy.

- 7.9. Za podstatné porušení smlouvy ze strany prodávajícího se pro účely odstoupení od smlouvy kupujícím považuje:
- dodaný předmět plnění nebude dodán provozuschopný a bez vad
 - prodávající nedodá kupujícímu předmět plnění v dohodnuté lhůtě dodání dle bodu 2.2. této smlouvy
 - dodaný předmět plnění nebude splňovat požadavky dle právních a technických předpisů platných na území České republiky
 - nebudou dodány některé z dokumentů uvedených v bodu 7.5. této smlouvy
 - prodávající vstoupí do likvidace nebo bude vůči němu podán návrh dle zákona č. 182/2006 Sb., insolvenční zákon, v platném znění

Odstoupení od smlouvy je účinné dnem doručení písemného oznámení o odstoupení prodávajícímu do jeho sídla uvedeného v záhlaví této smlouvy.

8. Závěrečná ustanovení

- 8.1. Tato smlouva a veškeré právní vztahy z ní vzniklé se řídí ustanoveními zákona č. 513/1991 Sb., obchodní zákoník, ve znění pozdějších předpisů, a ostatními obecně závaznými předpisy českého právního řádu.
- 8.2. Ustanovení této smlouvy jsou oddělitelná v tom smyslu, že případná neplatnost některého z ustanovení této smlouvy nezpůsobuje neplatnost celé smlouvy. Smluvní strany se v tomto případě zavazují nahradit neplatné ustanovení ustanovením platným, které nejlépe odpovídá zamýšlenému účelu neplatného ustanovení. Do té doby platí odpovídající úprava obecně závazných právních předpisů České republiky.
- 8.3. Smlouva je vyhotovena ve čtyřech výtiscích, z nichž každý má sílu originálu. Dvě vyhotovení obdrží kupující a dvě prodávající.
- 8.4. Veškeré změny a doplnění této smlouvy mohou být provedeny se souhlasem obou smluvních stran pouze číslovanými, písemnými dodatky.
- 8.5. Smlouva nabývá platnosti a účinnosti dnem podpisu oběma smluvními stranami.
- 8.6. Nedílnou součástí této smlouvy jsou její přílohy. Příloha č. 1 – Zadávací dokumentace a příloha č. 2 – Technický náskres vozidla HZS TAN-M. V případě rozporu ustanovení přílohy smlouvy a ustanovení této smlouvy mají přednost ustanovení smlouvy. Všechny přílohy a nedílné součásti této smlouvy musí být oboustranně podepsány.

8.7. Na důkaz souhlasu s obsahem všech výše uvedených ustanovení připojují obě smluvní strany podpisy svých oprávněných zástupců.

V Praze dne: 19-07-2012

Ve Slatiňanech dne: 30. 07. 2012

Kupující:
ČEPRO, a.s.



Prodávající: SPS - VKP s.r.o.
Tovární 123, 538 21 Slatiňany
SPS – VKP s.r.o. Tel.: 469 699 411, Fax: 469 681 437
DIČ: CZ15053920 ⑥

.....
Ing. Jiří Borovec, MBA
předseda představenstva
ČEPRO, a.s.

.....
p. Vlastimil Horák
jednatel společnosti
SPS – VKP s.r.o.

.....
Ing. Ladislav Staněk
člen představenstva
ČEPRO, a.s.

.....
JUDR. Jaromír Pokorný
jednatel společnosti
SPS - VKP s.r.o.



Zadávací dokumentace č.: 089/12/OCN

k nadlimitní veřejné zakázce na dodávky podle zákona č. 137/2006 Sb., o veřejných zakázkách, ve znění pozdějších předpisů (dále jen zákon)

„Obměna vozového parku HZS“

(pro ČEPRO, a.s.)

Zadavatel:

ČEPRO, a.s.
se sídlem: Dělnická 213/12 , 17004 Praha 7
IČ: 60193531
zapsaná v obchodním rejstříku u Městského soudu v Praze pod spis. zn. B 234

1. Identifikační údaje zadavatele, základní parametry veřejné zakázky

1.1 Identifikační údaje zadavatele

Společnost: ČEPRO, a. s.
Sídlem: Dělnická 213/12 , 17004 Praha 7
IČ: 601 93 531
DIČ: CZ 601 93 531
zapsaná v obchodním rejstříku vedeném Městským soudem v Praze, oddíl B, vložka 2341
zastoupena: Ing. Jiří Borovec, MBA, předseda představenstva a
Ing. Ladislav Staněk, člen představenstva
oprávnění jednat ve
věcech smluvních: RNDr. Radek Kapsa, tel: 221968 122, 736506504, radek.kapsa@ceproas.cz
Ing. Pavel Ševčík, tel: 221968247, pavel.sevcik@ceproas.cz
věcech technických : Ing. Zdeněk Stejskal, tel: 602189599, zdenek.stejskal@ceproas.cz

(dále jen „zadavatel“)

1.2 Druh zadávacího řízení

Jedná se o **nadlimitní veřejnou zakázku** na dodávky dle ustanovení § 12 odst. 1 zákona č. 137/2006 Sb., o veřejných zakázkách, ve znění pozdějších předpisů (dále jen „zákon“).
Tato veřejná zakázka je zadávána v otevřeném řízení dle § 27 zákona.

Zadavatel v Oznámení o zahájení zadávacího řízení uveřejněném v Informačním Systému o Veřejných Zakázkách – Uveřejňovacím subsystému na adrese www.isvzus.cz dne 29. 3. 2012, vyzval neomezený počet dodavatelů k podání nabídek v tomto otevřeném řízení. Požadavky na zpracování a obsah nabídek, včetně požadavků na prokázání splnění kvalifikace a informací týkající se způsobu podání nabídek jsou uvedeny v Oznámení a dále v této zadávací dokumentaci (dále též jen „ZD“).

1.3 Vymezení předmětu veřejné zakázky

Předmět veřejné zakázky je v souladu s § 98 odst. 1 zákona rozdělen na 3 části – část I. část II. a část III. blíže specifikované v čl. 3 a v příloze č. 2 – specifikace výbavy vozidel HZS této ZD. Předmětem veřejné zakázky je dodávka celkem pěti automobilů hasičského záchranného sboru (HZS), včetně předání a zaškolení obsluhy.

Předmětem části I této zakázky je dodávka jednoho (1) kusu pěnového hasičského automobilu PHA 40, hmotnostní kategorie S, tj. podvozku a nástavby.

Předmětem části II této zakázky je dodávka dvou (2) kusů technických automobilů TAN hmotnostní kategorie M, tj. podvozku a nástavby.

Předmětem části III této zakázky je dodávka dvou (2) kusů technických automobilů TAN hmotnostní kategorie L, tj. podvozku a nástavby.

Každý uchazeč je oprávněn podat nabídku na libovolný počet částí této zakázky, tj. buď na jednotlivé části veřejné zakázky nebo na všechny části předmětu této zakázky. Zadavatel bude hodnotit každou část jednotlivě, tzn., že jestliže uchazeč podá svou nabídku na všechny tři části, musí uvést nabídkovou cenu pro každou část zvlášť v souladu s touto ZD. Nabídkovou cenu uchazeč zpracuje dle čl. 6 této ZD.

Ustanovení týkající se postupu zadavatele v zadávacím řízení či práv a povinností dodavatele stanovené zákonem a touto ZD se vztahují na každou jednotlivou část, nevyplyvá-li ze zákona či ze ZD jinak (§ 98 odst. 4 zákona).

2. Obchodní podmínky, včetně platebních

2.1 Smluvní podmínky

Smluvní podmínky veřejné zakázky jsou uvedeny v příloženém návrhu kupní smlouvy, která je nedílnou součástí této ZD jako její příloha č.1. Příložený návrh kupní smlouvy je pro uchazeče neměnný a závazný. Uchazeč předloží ve své nabídce návrh smlouvy k částem veřejné zakázky, na které podal nabídku (toto uchazeč zohlední ve všech částech návrhu smlouvy, zejména ve specifikaci předmětu plnění v článku 1.2. návrhu smlouvy).

Nevyplněnou délku záruční doby v článku 5.1 návrhu kupní smlouvy vyplní uchazeč, přičemž zadavatel požaduje, aby tato záruční doba nebyla kratší než 24 měsíců. Uchazeč taktéž může nabídnout rozdílnou délku záruční doby na jednotlivé části veřejných zakázek nebo na různé části dodávaných vozidel (tyto případné rozdílnosti zohlední uchazeč v přeloženém návrhu kupní smlouvy) – vždy ale platí pravidlo uvedené v předchozí větě, tedy že v žádném případě nesmí být záruční doba kratší než 24 měsíců.

2.2 Platební a fakturační podmínky

Platební a fakturační podmínky veřejné zakázky jsou v podrobnostech uvedeny v příloženém návrhu kupní smlouvy, která je nedílnou součástí této ZD jako její příloha č.1 (dále a výše též jen „návrh smlouvy“).

- a) Zadavatel neposkytuje zálohy.
- b) Podkladem pro zaplacení sjednané ceny je daňový doklad – faktura, kterou vystaví uchazeč. Zadavatel se zavazuje zaplatit sjednanou cenu za dodaný předmět, vymezený v bodu 1.3.této ZD, a to po podpisu předávacího protokolu..
- c) Splatnost daňového dokladu – faktury je 60 dnů ode dne jejího prokazatelného doručení zadavateli.
- d) Daňový doklad – faktura musí obsahovat veškeré náležitosti daňového dokladu podle § 28 zákona č. 235/2004 Sb., o dani z přidané hodnoty, v platném znění. Zadavatel si vyhrazuje právo před uplynutím lhůty splatnosti vrátit daňový doklad – fakturu, pokud neobsahuje požadované náležitosti nebo obsahuje nesprávné údaje. Doručením opraveného daňového dokladu – faktury zadavateli začíná běžet nová lhůta splatnosti v délce 60 dnů ode dne doručení.
- e) Bližší platební a fakturační podmínky pro jednotlivé části veřejné zakázky jsou uvedeny v návrhu kupní smlouvy, která je nedílnou součástí této ZD jako její příloha č. 1.

2.3 Doba a místo plnění veřejné zakázky

Dodávka celého předmětu veřejné zakázky nebo jeho příslušné části dle čl. 1.3 této ZD bude splněna nejpozději **do 30. 11. 2012** na základě uzavřených příslušných kupních smluv.

Místo plnění:

část I.

Pěnový hasicí automobil PHA 40 – místem plnění je sídlo či jiná organizační složka nebo provozní sklad uchazeče (prodávajícího) na území České republiky. Přesné datum a konkrétní místo dodání oznámí dodavatel zadavateli nejméně 10 (deset) pracovních dní před tímto termínem dodání. *(vozidlo je určeno pro sklad ČEPRO, a.s. Šlapanov)*

část II.

Technický automobil TAN hmotnostní kategorie M – místem plnění je sídlo či jiná organizační složka nebo provozní sklad uchazeče (prodávajícího) na území České republiky. Přesné datum a konkrétní místo dodání oznámí dodavatel zadavateli nejméně 10 (deset) pracovních dní před tímto termínem dodání.

(vozidla jsou určena pro sklady ČEPRO, a.s. Střelice a Loukov)

část III.

Technický automobil TAN hmotnostní kategorie L – místem plnění je sídlo či jiná organizační složka nebo provozní sklad uchazeče (prodávajícího) na území České republiky. Přesné datum a konkrétní místo dodání oznámí dodavatel zadavateli nejméně 10 (deset) pracovních dní před tímto termínem dodání.

(vozidla jsou určena pro sklady ČEPRO, a.s. Smyslov a Roudnice nad Labem)

3. Technické podmínky a specifikace předmětu veřejné zakázky

3.1. Část I. - pěnový hasící automobil PHA 40

Jedná se o zásahový požární automobil smíšené kategorie, určený k provozu částečně i mimo zpevněné komunikace, hmotnostní třída S. Požární výbava v provedení „Z“ (základní) dle vyhlášky č. 35/2007 Sb., o technických podmínkách požární techniky ve znění pozdějších předpisů, a s následující specifikací nad rámec této vyhlášky:

podvozek

- je konstruován tak, aby umožnil pohon přední nápravy a nejméně jedné zadní nápravy, užití uzávěrky diferenciálu nebo obdobného zařízení alespoň na jedné hnací nápravě
- je vybaven podmítacími řetězy

kabina osádky

- jednoprostorová nedělená, vybavena ochranným rámem
- počet míst k sezení : 6
- elektricky nastavitelná a vyhřívaná zpětná zrcátka
- v prostoru mezi předními sedadly je schránka pro bezpečné uložení dokumentace formátu A4
- kabina bude vybavena dvěma dobíjecími úchyty na ruční radiostanice typu Motorola GP 340 používané zadavatelem s vypínačem před klíčkem na zapalování a na středu kabiny úchyt pro radiostanici Motorola GM 360 používané zadavatelem
- kabina bude vybavena dobíjecími úchyty pro ruční svítilny a dále dle přílohy č. 2 – Specifikace výbavy vozidel HZS této ZD
- sedadlo řidiče je pneumaticky odpruženo
- v případě, že vozidlo bude vybaveno vzduchovou soustavou, bude na místě vstupu řidiče umístěno zařízení pro napojení na vzduchovou soustavu garážového stání
- kabina bude vybavena vestavěnou anténou pro radiostanici na střeše vozidla

převodové ústrojí

- převodovka bude vybavená pomocným pohonem pro pohon požárního čerpadla. Jeho činnost je signalizována kontrolkou v zorném poli řidiče.

nápravy řízení

- připojení pohonu přední nápravy je světelně a zvukově signalizováno v kabině řidiče.

brzdy

- vozidlo musí být vybaveno ABS

kola a pneumatiky

- pneumatiky s běhounem pro smíšený provoz (označení M+S)
- rezerva shodného typu (příbalem)

tažné zařízení

- v zadní části vozidla tažné zařízení s čepem o průměru 40 mm pro brzděný přívěs o hmotnosti 10 t

elektrická soustava

- hlavní a mlhová světla opatřena odnímatelnými ochrannými mřížkami
- v kabině řidiče bude zabudovaná radiostanice dle specifikace zadavatele (Motorola GP 340 a Motorola GM 360) a v prostoru čerpacího zařízení je umístěno její zdvojené ovládání – stanice dodá zadavatel

nástavba

karoserie je rozčleněna na 3 samostatně upevněné části :

- přední skříň pro příslušenství
- zadní skříň pro příslušenství a čerpací zařízení
- nádrž na vodu a pěnidlo

Alternativně může být nástavba kompozitní nedělená, a to za podmínky, že splní funkční parametry nástavby.

Nástavba je vyrobena z materiálu odolného korozi a to z lehkých kovů, jejich slitin nebo plastů, nebo jejich kombinací.

Na účelové nástavbě bude umístěna schránka s víkem na rozměrné požární příslušenství o délce minimálně 2 000 mm a výstupní žebřík.

nádrže na hasivo

- nádrž na vodu a pěnidlo tvoří jeden pevně vestavěný celek a splňuje požadavky čl. 25 - 31 přílohy č. 3 vyhlášky č. 35/2007 Sb., o technických podmínkách požární techniky, ve znění pozdějších předpisů.

nádrž na vodu

- objem nádrže minimálně 2 500 l

nádrže na pěnidlo

- objem nádrže minimálně 4 000 l

čerpací zařízení

- splňuje požadavky čl. 9 - 21 přílohy č. 3 vyhlášky č. 35/2007 Sb., o technických podmínkách požární techniky, ve znění pozdějších předpisů.

Čerpací zařízení umožňuje použít:

Nizkotlak:

jmenovitý průtok 4 000 l.min⁻¹

Vysokotlak:

jmenovitý průtok 250 l.min⁻¹

zařízení na výrobu pěny

- splňuje požadavky čl. 22 - 24 přílohy č. 3 vyhlášky č. 35/2007 Sb. o tech. podm. požární techniky, ve znění pozdějších předpisů.

zařízení prvotního hasebního zásahu

- průtokový hadicový naviják s tvarově stálou hadicí v délce 60 m z boku vozidla
- volný konec hadice opatřen pistolovou proudnicí s možností regulace průtoku a tvaru výstřikového kužele
- navijení hadice prováděno pomocí elektrického navijáku spouštěného z účelové nástavby

lafetová (otočná) proudnice

- na střeše přední části nástavby pro příslušenství namontována otočná lafetová proudnice, ručně ovládaná, s dostřikem vody nad 80 metrů, pěny nad 70 metrů, průtokem minimálně 1000 - 5500 l/min, s možností přimísení pěnidla a s regulací výstřikového proudu

osvětlovací stožár

v nástavbě je umístěn výsuvný osvětlovací stožár s následující specifikací:

výsuv:	pneumatický nebo elektrický
výška nad úroveň terénu:	minimálně 5000 mm
počet reflektorů :	4 x 500 W (s možností svícení pouze 2 x 500 W)

zvláštní znaky a nápisy

- na bocích (horní část) vozidla nápis "HASIČSKÝ ZÁCHRANNÝ SBOR ČEPRO, a.s., Šlapanov"
- na přední masce vozidla nápis „HASIČI“
- boční bílý pruh v reflexním provedení i přes rolety
- na dveřích řidiče a velitele znak hasičského záchranného sboru ČEPRO, a.s. a nápis „HASIČSKÝ ZÁCHRANNÝ SBOR ČEPRO, a.s., Šlapanov“
(požadavky a nápisy jsou v souladu s vyhláškou č.35/2007 Sb.) označení vozidla dle EN 48, znak HZS ČEPRO, a.s. je v příloze č. 4 (jen pro informaci – dodá objednatel)

vozidlo musí splňovat :

- předpisy pro provoz vozidel na pozemních komunikacích v ČR :
 - a) stanovené vyhláškou č. 35/2007 Sb., o technických podmínkách požární techniky, ve znění pozdějších předpisů, včetně souvisejících ČSN, doložené kopii certifikátu vydaného pro daný typ PHA autorizovanou osobou a prohlášením o shodě výrobku,
 - b) stanovené vyhláškou č. 247/2001 Sb., o organizaci a činnosti jednotek požární ochrany,
 - c) podmínky uvedené v této ZD

3.2. Část II. - technický automobil TAN hmotnostní třída M (A a B kus)

Technický automobil dle tab. 1 přílohy č. 1 vyhlášky č. 35/2007 Sb. smíšené kategorie, určený k provozu částečně i mimo zpevněné komunikace, hmotnostní třída M o minimální celkové hmotnosti nad 8000 kg.. Požární výbava ve speciálním provedení N dle vyhlášky č. 35/2007 Sb., o technických podmínkách požární techniky, ve znění pozdějších předpisů a s následující specifikací nad rámec této vyhlášky:

podvozek

M - dvounápravové šasi s přípojitelným pohonem přední nápravy typ 4 x 4,

kabina osádky

- jednoprostorová nedělená, vybavena čelním ochranným rámem
- počet míst k sezení : 6
- kabina bude vybavena dvěma dobíjecími úchyty na ruční radiostanice typu Motorola GP 340 používané zadavatelem s vypínačem před klíčkem na zapalování a na středu kabiny úchyt pro radiostanici Motorola GM 360 používané zadavatelem
- kabina bude vybavena dobíjecím úchytem pro detektor par
- elektricky nastavitelná zpětná zrcátka
- kabina bude vybavena vestavěnou anténou pro radiostanici na střeše vozidla
- kabina bude vybavena dobíjecími úchyty pro ruční svítílny dle přílohy č. 2 – Specifikace výbavy vozidel HZS této ZD
- v případě, že vozidlo bude vybaveno vzduchovou soustavou, bude v blízkosti místa nástupu řidiče umístěno zařízení pro napojení na vzduchovou soustavu garážového stání
- připojení na dobíječ v místě řidiče
- vozidlo bude vybaveno couvací kamerou

kola a pneumatiky

- pneumatiky s běhounem pro smíšený provoz
- náhradní kolo shodného typu

brzdy

- vozidlo musí být vybaveno ABS

tažné zařízení

- instalace elektrického lanového navijáku v přední části s krytem, minimálně 5 tun
- v zadní části vozidla tažné zařízení ISO 50
- automatické závěsné zařízení s průměrem čepu 40 mm

elektrická soustava

- hlavní a mlhová světla opatřena odnímatelnými ochrannými mřížkami
- v kabině řidiče bude zabudovaná radiostanice dle specifikace zadavatele (Motorola GP 340 a Motorola GM 360) a v prostoru čerpacího zařízení je umístěno její zdvojené ovládání – stanice dodá zadavatel

nástavba

- nástavba je vyrobena z nehořlavého materiálu odolného korozi a to z lehkých kovů, jejich slitin nebo plastů nebo jejich kombinací
- karoserie kompaktní skříňová s rozdělením na jednotlivé schránky pro uložení výbavy opatřena bočními kovovými roletami
- úložné prostory vybaveny teleskopickými výsuvnými a výklopnými přihrádkami a boxy
- přístup k příslušenství na vyšších úložných místech v nástavbě bude umožněn sklopnými schůdky na bocích nástavby

Na účelové nástavbě bude umístěna schránka s víkem na rozměrné požární příslušenství o délce minimálně 2 000 mm a výstupní žebřík.

Výfukové potrubí bude vyvedeno nahoru nad vozidlo v prostoru mezi kabinou a nástavbou Maximální výška vozidla 3200 mm, z důvodu průjezdné výšky do garážového stání zadavatele.

nádrž

- nádrž na vodu tvoří jeden kompaktní nevyjímatelný celek a je pevně připojená k nástavbě.
- nádrž je vybavena místním zařízením na kontrolu množství – stavoznakem
- v horní části nádrže odvětrací otvor s přepadem vyústěným pod vozidlo
- ve spodní části nádrže příruba pro připojení sání čerpadla a příruba D 25 s víčkem pro plnění nádrže
- objem nádrže minimálně 500 litrů

zařízení prvotního hasebního zásahu

- splňuje požadavky čl. 28 písm. c) přílohy č. 3 vyhlášky č. 35/2007 Sb., o technických podmínkách požární techniky, ve znění pozdějších předpisů včetně vestavěného čerpacího agregátu se spalovacím motorem a startérem, přičemž akumulátor bude vybaven dobíjením z elektrické soustavy vozidla

osvětlovací stožár

v nástavbě je umístěn výsuvný osvětlovací stožár s následujícími parametry:

výsuv	elektrický nebo pneumatický
výška nad úroveň terénu	minimálně 4000 mm
počet reflektorů	minimálně 2 x 500 W

zvláštní znaky a nápisy

- na bocích (horní část) vozidla nápis "HASIČSKÝ ZÁCHRANNÝ SBOR ČEPRO, a.s., „Střelice resp. Loukov“
- na přední masce vozidla nápis „HASIČI“
- boční bílý pruh v reflexním provedení i přes rolety
- na dveřích řidiče a velitele znak hasičského záchranného sboru ČEPRO, a.s.. a nápis „HASIČSKÝ ZÁCHRANNÝ SBOR ČEPRO, a.s., Střelice, resp. Loukov“
(požadavky a nápisy jsou v souladu s vyhláškou č.35/2007 Sb.) označení vozidla dle EN 48, znak HZS ČEPRO, a.s. je v příloze č. 4 (jen pro informaci – dodá objednatel)

Vozidlo musí splňovat :

- předpisy pro provoz vozidel na pozemních komunikacích v ČR :
 - a) stanovené vyhláškou č. 35/2007 Sb., o technických podmínkách požární techniky, ve znění pozdějších předpisů, včetně souvisejících ČSN, doložené kopii certifikátu vydaného pro daný typ autorizovanou osobou a prohlášením o shodě výrobku,
 - b) stanovené vyhláškou č. 247/2001 Sb., o organizaci a činnosti jednotek požární ochrany, ve znění pozdějších předpisů
 - c) podmínky uvedené v této ZD

3.3. Část III. - technický automobil TAN hmotnostní třída L (A a B kus)

Technický automobil dle tab. 1 přílohy č. 1 vyhlášky č. 35/2007 Sb. smíšené kategorie, určený k provozu částečně i mimo zpevněné komunikace, hmotnostní třída L o minimální celkové hmotnosti 6500 kg. Požární výbava ve speciálním provedení N dle vyhlášky č. 35/2007 Sb., o technických podmínkách požární techniky, ve znění pozdějších předpisů a s následující specifikací nad rámec této vyhlášky:

podvozek

L - dvounápravové šasi se stálým pohonem přední nápravy typ 4 x 4, včetně připojitelného terénního převodu

kabina osádky

- jednoprostorová nedělená, vybavena čelním ochranným rámem
- počet míst k sezení : 6
- kabina bude vybavena dvěma dobíjecími úchyty na ruční radiostanice typu Motorola GP 340 používané zadavatelem s vypínačem před klíčkem na zapalování a na středu kabiny úchyt pro radiostanici Motorola GM 360 používané zadavatelem
- kabina bude vybavena dobíjecím úchytem pro detektor par
- elektricky nastavitelná zpětná zrcátka
- kabina bude vybavena vestavěnou anténou pro radiostanici na střeše vozidla
- kabina bude vybavena dobíjecími úchyty pro ruční svítliny dle přílohy č. 2 – Specifikace výbavy vozidel HZS této ZD
- v případě, že vozidlo bude vybaveno vzduchovou soustavou, bude v blízkosti místa nástupu řidiče umístěno zařízení pro napojení na vzduchovou soustavu garážového stání
- připojení na dobíječ v místě řidiče

kola a pneumatiky

- pneumatiky s běhounem pro smíšený provoz
- náhradní kolo shodného typu

brzdy

- vozidlo musí být vybaveno ABS

tažné zařízení

- instalace elektrického lanového navijáku v přední části s krytem , minimálně 5 tun
- v zadní části vozidla tažné zařízení ISO 50

elektrická soustava

- hlavní a mlhová světla opatřena odnímatelnými ochrannými mřížkami
- v kabině řidiče bude zabudovaná radiostanice dle specifikace zadavatele (Motorola GP 340 a Motorola GM 360) a v prostoru čerpacího zařízení je umístěno její zdvojené ovládání – stanice dodá zadavatel.

nástavba

- nástavba je vyrobena z nehořlavého materiálu odolného korozi a to z lehkých kovů, jejich slitin nebo plastů nebo jejich kombinací
- karoserie kompaktní skříňová s rozdělením na jednotlivé schránky pro uložení výbavy opatřena bočními kovovými roletami
- úložné prostory vybaveny teleskopickými výsuvnými a výklopnými přihrádkami a boxy
- přístup k příslušenství na vyšších úložných místech v nástavbě bude umožněn sklopnými schůdky na bocích nástavby

Na účelové nástavbě bude umístěna schránka s víkem na rozměrné požární příslušenství o délce minimálně 2 000 mm a výstupní žebřík.

nádrž

- nádrž na vodu tvoří jeden kompaktní nevyjímatelný celek a je pevně připojena k nástavbě.
- nádrž je vybavena místním zařízením na kontrolu množství – stavoznakem
- v horní části nádrže odvětrací otvor s přepadem vyústěným pod vozidlo

- ve spodní části nádrže příruba pro připojení sání čerpadla a příruba D 25 s víčkem pro plnění nádrže
- objem nádrže minimálně 200 litrů.

zařízení prvotního hasebnímu zásahu

- splňuje požadavky čl. 28 písm. c) přílohy č. 3 vyhlášky č. 35/2007 Sb., o technických podmínkách požární techniky, ve znění pozdějších předpisů včetně vestavěného čerpacího agregátu se spalovacím motorem a startérem (aku dobíjená z vozidla)

osvětlovací stožár

v nástavbě je umístěn výsuvný osvětlovací stožár s následujícími parametry:

výsuv	elektrický
výška nad úrovní terénu	minimálně 4000 mm
počet reflektorů	minimálně 2 x 500 W

zvláštní znaky a nápisy

- na bocích vozidla (horní část) nápis "HASIČSKÝ ZÁCHRANNÝ SBOR ČEPRO, a.s., Smyslov, resp. Roudnice"
- na přední masce vozidla nápis „HASIČI“
- boční bílý pruh v reflexním provedení i přes rolety
- na dveřích řidiče a velitele znak hasičského záchranného sboru ČEPRO, a.s. a nápis „HASIČSKÝ ZÁCHRANNÝ SBOR ČEPRO, a.s., Smyslov, resp. Roudnice nad Labem“)
(požadavky a nápisy jsou v souladu s vyhláškou č.35/2007 Sb.) označení vozidla dle EN 48, znak HZS ČEPRO, a.s. je v příloze č. 4 (jen pro informaci – dodá objednatel)

Vozidlo musí splňovat :

- předpisy pro provoz vozidel na pozemních komunikacích v ČR :
 - a) stanovené vyhláškou č. 35/2007 Sb., o technických podmínkách požární techniky, ve znění pozdějších předpisů, včetně souvisejících ČSN, doložené kopii certifikátu vydaného pro daný typ autorizovanou osobou a prohlášením o shodě výrobku,
 - b) stanovené vyhláškou č. 247/2001 Sb., o organizaci a činnosti jednotek požární ochrany, ve znění pozdějších předpisů
 - c) podmínky uvedené v této ZD

3.4. Požadovaná výbava jednotlivých vozidel

Podrobné požadavky zadavatele na vybavení a příslušenství jednotlivých požárních vozidel, tj. zadavatelem požadovaná výbava pro část I., část II. a část III. předmětu této veřejné zakázky, jsou uvedeny v příloze č. 2 - Specifikace výbavy vozidel HZS, této ZD..

4. Způsob hodnocení nabídek

Základním hodnotícím kritériem dle § 78 zákona je pro každou část, tj. část I., část II. a část III., nejnižší celková nabídková cena v korunách českých, bez DPH, zpracovaná dle čl. 5 této ZD.

Jako prostředek pro hodnocení nabídek bude využita elektronická aukce (dále též „e-aukce“) na <http://www.softender.cz>. Pro každou část této veřejné zakázky zvlášť bude probíhat samostatná e-aukce. Není-li uvedeno jinak, informace uvedené níže platí stejně pro všechny tři e-aukce, konané pro každou část této veřejné zakázky.

Před zahájením e-aukce je zadavatel v souladu s § 80 zákona povinen provést posouzení a hodnocení nabídek (dále jen „předběžné hodnocení“). Po předběžném hodnocení nabídek zadavatel vyzve všechny uchazeče, kteří nebyli v rámci předběžného hodnocení vyloučeni, k účasti v e-aukci.

4.1. Informace o e-aukci :

Poskytovatel elektronického nástroje a organizátor e-aukce:

B2B CENTRUM a.s.,

IČ: 25591339

se sídlem Praha 4, Starochodovská 1359/76, PSČ 14900

zapsaná v obchodním rejstříku vedeném Městským soudem v Praze, oddíl B, vložka 12387

(dále jen „**organizátor**“)

Kontaktní osoby:

David Kefurt

tel. 234707320, 723240448

kefurt@b2bcentrum.cz (školení a helpdesk v průběhu aukce)

(dále jen „**operátor e-aukce**“)

Michala Čandová

tel. 234707312, 602721531

candova@b2bcentrum.cz (školení a helpdesk v průběhu aukce)

(dále jen „**operátor e-aukce**“)

Elektronický nástroj :

Softwarová aplikace používaná organizátorem pro pořádání e-aukcí. Elektronický nástroj Softender je certifikován dle vyhlášky č. 9/2011 Sb., kterou se stanoví podrobnější podmínky týkající se elektronických nástrojů a úkonů učiněných elektronicky při zadávání veřejných zakázek a podrobnosti týkající se certifikátu shody.

4.1.1. Informace o postupu při elektronické aukci :

Uchazeč, který podal svou nabídku ve lhůtě pro podání nabídek do zadávacího řízení a jehož nabídka nebyla v rámci posouzení a hodnocení nabídek vyloučena ze zadávacího řízení, bude vyzván zadavatelem k účasti postupně ve třech (3) e-aukcích. Výzva bude uchazeči zaslána v souladu s ustanovení § 97 odst. 2 zákona elektronickými prostředky. E-aukce nebudou zahájeny dříve, než 2 pracovní dny po odeslání všech výzev jednotlivým uchazečům dle první věty tohoto odstavce.

K účasti v e-aukci, jménem nebo za uchazeče, jsou oprávněny výhradně osoby zplnomocněné uchazečem k užívání elektronického nástroje Softender v příloze č. 5 – Oprávněná osoba uchazeče ZD (dále jen „**oprávněná osoba uchazeče**“). Oprávněná osoba uchazeče obdrží od organizátora přihlašovací údaje do aplikace Softender a stává se jejím uživatelem (dále jen „**účastník e-aukce**“).

Předmětem e-aukce bude celková nabídková cena pro danou část veřejné zakázky „**Obměna vozového parku HZS**“, tzn. předmětem první e-aukce bude nabídková cena za dodávku 1 ks pěnového hasičského automobilu PHA 40, předmětem druhé e-aukce bude nabídková cena za dodávku 2 ks technických automobilů TAN-M a předmětem třetí e-aukce bude nabídková cena za dodávku 2 ks technických automobilů TAN-L dle této ZD. Nabídková cena je uváděna bez daně z přidané hodnoty (dále jen „**aukční hodnota**“).

Vstupní aukční hodnotou bude nabídková cena uvedená uchazečem v nabídce podané ve lhůtě pro podání nabídek do zadávacího řízení.

4.1.2. Průběh e-aukce :

- Všichni účastníci e-aukce dostanou e-mailem přihlašovací kódy do aplikace Softender. Aplikace Softender je přístupná na adrese <http://www.softender.cz>, do aplikace se vstupuje kliknutím na oranžové logo Softender vpravo nahoře. Na přihlašovací stránce je nutné nejprve kliknout na odkaz "Přihlášení do elektronické aukce" a poté na další stránce vyplnit přihlašovací kódy a přihlásit se.
- Termín konání e-aukce bude uveden ve výzvě k účasti v e-aukci, která bude rozeslána e-mailem všem účastníkům e-aukce.
- **Před začátkem e-aukce musí vždy jedna osoba oprávněná uchazečem potvrdit vstupní aukční hodnotu do e-aukce v aplikaci Softender.** Tento úkon vyžaduje použití zaručeného elektronického podpisu účastníkem e-aukce, který vstupní nabídku potvrzuje. Při použití elektronického podpisu je zkontrolována platnost použitého kvalifikovaného certifikátu a ověřeno,

zda byl použitý certifikát vydán akreditovanou certifikační autoritou v České republice. V případě použití zahraniční certifikační autority je nutné předem informovat organizátora o úmyslu použít certifikát vydaný jinou než českou certifikační autoritou. Osobní počítač účastníka e-aukce musí splňovat minimální požadavky popsané níže v odstavci 4.1.9. - technické požadavky.

- **Potvrzením vstupní nabídkové ceny** účastník e-aukce potvrdí za uchazeče jeho účast na e-aukci. Toto je nutné provést **nejpozději 30 minut před zahájením samotné e-aukce**.
- Vlastní e-aukce je zahájena v den a hodinu, které budou uvedené ve výzvě zadavatele. Uchazeč postupuje v souladu s organizačními pravidly uvedenými níže v odstavci Organizační pravidla a v případě potíží se obrací na operátora e-aukce (telefonicky nebo prostřednictvím aplikace Softender).
- E-aukce bude ukončena, neobdrží-li zadavatel žádné nové aukční hodnoty.
- Po ukončení e-aukce bude všem účastníkům e-aukce zaslán e-mail s uvedením výsledného pořadí uchazeče v e-aukci. **Uchazeč je povinen do 30 minut od ukončení e-aukce potvrdit prostřednictvím aplikace Softender poslední podanou aukční hodnotu.** Tento úkon vyžaduje použití zaručeného elektronického podpisu účastníkem e-aukce podobně jako při potvrzení vstupní aukční hodnoty. Pokud uchazeč nepotvrdí svou poslední podanou aukční hodnotu, bude pro účely konečného hodnocení nabídek brána jako nabídková cena takového uchazeče vstupní aukční hodnota.
- Organizátor zajišťuje uživatelskou podporu (helpdesk) a telefonické školení uživatelů. Termín školení: **individuální dohoda uchazeče s organizátorem, nejpozději 1 pracovní den před konáním e-aukce,** které se chce uchazeč zúčastnit.

4.1.3. Organizační pravidla e-aukce:

Každý uchazeč si zvolí z oprávněných osob uchazeče jednoho účastníka e-aukce (dále a výše jen „uživatel“), který bude v aplikaci Softender zadávat aukční hodnoty. Tento uživatel potvrdí za uchazeče vstupní aukční hodnotu a bude zároveň podávat nové aukční hodnoty - bude zadávat ve formuláři ceny za jednotlivé položky a odesílat je do e-aukce. Ostatní účastníci e-aukce mohou na svých počítačích v aplikaci Softender sledovat průběh aukce, ale nedoporučujeme, aby podávalo nabídku do aukce více osob současně (v tomto případě nemusí mít uživatel zadávající aukční hodnoty k dispozici správné údaje o své aktuální nabídkové ceně).

4.1.4. Omezení aukční hodnoty :

Všichni uchazeči mohou v průběhu on-line aukce svou nabídku pouze vylepšovat (tedy snižovat nabídkovou cenu) vždy v celých korunách, a to nejméně o **10.000,- Kč**.

Plánovaná doba trvání e-aukce je **15 minut**. Pokud v čase menším než 1 minuta před plánovaným koncem e-aukce bude vylepšena nejlepší aukční hodnota (tj. dojde ke snížení nejlepší nabídkové ceny), nastává tzv. overtime, tzn. že plánovaný konec e-aukce bude automaticky prodloužen o 3 minuty. Pokud v průběhu overtime bude vylepšena nejlepší aukční hodnota (tj. dojde ke snížení nejlepší nabídkové ceny), bude overtime prodloužen o další 3 minuty, které začnou běžet od okamžiku, kdy dojde k vylepšení nejlepší aukční hodnoty. Pokud v průběhu overtime již nedojde k vylepšení nejlepší aukční hodnoty (tj. nedojde ke snížení nejlepší nabídkové ceny) e-aukce bude uplynutím overtime ukončena. V průběhu overtime je navíc stanoven minimální rozdíl pro vylepšení nejlepší aukční hodnoty na **5.000,- Kč**, přičemž vylepšovat aukční hodnotu je možné jen v celých korunách.

4.1.5. Informace poskytované uchazečům v průběhu e-aukce :

V průběhu e-aukce se zobrazuje informační panel, jehož prostřednictvím může organizátor komunikovat s účastníky e-aukce. Pokyny a informace předávané účastníkům touto formou jsou povinni všichni účastníci e-aukce respektovat.

Organizátor má právo organizační pravidla v průběhu e-aukce změnit. Musí však tuto změnu předem ohlásit prostřednictvím informačního panelu. Organizátor má také právo e-aukci přerušit nebo úplně zrušit. Organizátor může vyřadit některého z účastníků e-aukce v případě jeho chyby v nabídce, když

o to účastník sám požádá organizátora. Všechny tyto zásahy do probíhající e-aukce organizátor oznámí prostřednictvím informačního panelu nebo jinou vhodnou formou.

4.1.6. Způsob zadání nabídkové ceny (nové aukční hodnoty) :

Nabídková cena (aukční hodnota) se v e-aukci podává ve struktuře dle následující tabulky:

Část I

	Nabídková cena v Kč bez DPH
1 ks pěnového hasícího automobilu PHA 40	

Část II

	Nabídková cena v Kč, bez DPH
2 ks technického automobilu TAN - M	

Část III

	Nabídková cena v Kč, bez DPH
2 ks technického automobilu TAN - L	

Ve formuláři pro zadání ceny do aukce se zadává celková nabídková cena za dodávku předmětu dané části veřejné zakázky „**Obměna vozového parku HZS**“ dle této ZD, bez DPH. Po spuštění aukce má každý uchazeč vyplněné pole ceny vstupními aukčními hodnotami.

V monitorovacím okně e-aukce se zobrazuje aktuální celková nabídková cena za dodávku předmětu dané části veřejné zakázky „**Obměna vozového parku HZS**“, dle této ZD, bez DPH.

4.1.7. Způsob hodnocení nabídek :

Pořadí uchazečů je stanoveno podle výše celkové nabídkové ceny za dodávku předmětu dané části veřejné zakázky „**Obměna vozového parku HZS**“ dle této ZD, bez DPH sestupně, a to od nejnižší nabídkové ceny až po nejvyšší nabídkovou cenu. Vítězem e-aukce se stává uchazeč, který v čase ukončení aukce bude první v pořadí (jeho nabídková cena bude nejnižší).

Informace zobrazované účastníkům e-aukce

V průběhu e-aukce uvidí v monitorovacím okně každý účastník e-aukce tyto informace:

- cenu nejlepší nabídky
- cenu svoji nabídky
- své aktuální pořadí
- čas zbývající do konce e-aukce
- informační panel

4.1.8. Manuál a školení :

Každý účastník e-aukce má v aplikaci k dispozici manuál v elektronické podobě a má právo na jedno telefonické proškolení ovládání aukčního software v pracovní době Po-Pá od 8:00-17:00. V případě zájmu si uchazeč dohodne vhodný termín telefonického proškolení s operátorem e-aukce. Toto školení bude probíhat např. formou zkušební e-aukce.

4.1.9. Technické požadavky :

- Internetový prohlížeč Internet Explorer verze 7 a vyšší, Mozilla Firefox verze 1.5 a vyšší,
- JAVA verze 6 a vyšší, více na <http://java.com/en/download/>,
- Nainstalovanou verzi a správnost instalace Javy v prohlížeči je možné zjistit pomocí testovací stránky <http://java.com/en/download/help/testvm.xml>,
- Kvalifikovaný certifikát vydaný akreditovanou certifikační autoritou a vyexportovaný do souboru s příponou P12 nebo PFX. Seznam akreditovaných certifikačních autorit je na <http://www.mvcr.cz/clanek/prehled-udelenych-akreditaci.aspx>

5. Způsob a zpracování nabídkové ceny

Nabídková cena bude zpracována způsobem níže uvedeným, jako souhrnná cena včetně nákladů na předání předmětu veřejné zakázky na dohodnutém místě, proškolení obsluhy, zajištění záručního servisu a technické podpory po celou dobu užívání. Technickou podporou je myšlena především konzultace, řešení dotazů a všeobecná spolupráce dodavatele se zadavatelem, týkající se provozu vozidla, funkčnosti jeho nástavby a agregátů.

Takto vypočtenou nabídkovou cenu uchazeč doplní do Tabulky č. 1 – Nabídková cena a do příslušného návrhu kupní smlouvy, a to libovolně na jednu nebo obě části veřejné zakázky. Vždy je však nutné dodržet rozdělení nabídkové ceny na dané části předmětu veřejné zakázky. Jiný způsob zpracování nabídkové ceny není přípustný.

Tabulka č. 1 – Nabídková cena

Druh automobilu	Jednotková cena za 1 ks v Kč, bez DPH, včetně dopravného, nákladů na předání předmětu veřejné zakázky v dohodnutém místě, uvedení do provozu, záručního servisu a technické podpory po celou dobu užívání a zaškolení obsluhy	Celková cena za dodávku příslušné části veřejné zakázky v Kč, bez DPH
Část I. Pěnový hasicí automobil		
Část II. Technický automobil kat. M		
Část III. Technický automobil kat. L		

- Nabídkovou cenou se rozumí celková cena za kompletní dodávku předmětu příslušné části veřejné zakázky dle čl. 1 odst. 1.3 této ZD.
- Nabídková cena bude uvedena v korunách českých, bez DPH.
- Nabídková cena bude pro uchazeče závazná, musí být definována jako nejvýše přípustná, se započtením veškerých nákladů, rizik, zisku apod. spojených s plněním veřejné zakázky (včetně veškerých dalších nákladů např. dopravy, poplatků, režijních nákladů atd.).

6. Podmínky a požadavky na zpracování nabídky

Zadavatel požaduje, aby nabídka splňovala následující podmínky a požadavky:

- a) Nabídku je uchazeč povinen podat písemně v originále a v jedné kopii, co do obsahu shodné s originálem, v souladu se zadávacími podmínkami, a to včetně požadovaného řazení nabídky i dokladů a informací k prokázání splnění kvalifikace. Každá nabídka musí být na titulní straně označena názvem veřejné zakázky, obchodní firmou/jménem a sídlem/místem podnikání uchazeče.
- b) Nabídka bude podána v souladu s § 69 zákona na adresu pro podání nabídek uvedenou zadavatelem v oznámení o zahájení zadávacího řízení.
- c) Nabídka musí být předložena v českém jazyce.
- d) Nabídka nebude obsahovat přepisy a opravy, které by mohly zadavatele uvést v omyl. Nabídka musí splňovat všechny podmínky a požadavky zadavatele, vymezené touto ZD..
- e) Zadavatel doporučuje uchazeči, aby jeho nabídka byla zabezpečena proti manipulaci s jednotlivými listy provázáním nabídky provázkem, jehož volný konec bude zapečetěn nebo přelepen nebo jinak ukončen tak, aby bez násilného porušení provázání nebylo možno žádný list volně vyjmout. Pro právní jistotu obou stran doporučuje zadavatel i následné očíslování všech listů nabídky pořadovými čísly vzestupnou, nepřerušenou číselnou řadou. Úřední doklady a listy nebo vkládané díly oddělující jednotlivé části číslovány být nemusí.
- f) Uchazeč zpracuje svou nabídku způsobem níže uvedeným:
 1. **Krycí list nabídky.** Pro sestavení krycího listu uchazeč závazně použije přílohu č. 3 této ZD – Krycí list nabídky (vzor). Na krycím listu budou uvedeny zejména tyto údaje: název veřejné zakázky, základní identifikační údaje zadavatele a uchazeče (včetně osob zmocněných k dalším jednáním), označení, na které z částí veřejné zakázky dle čl. 1. odst. 1.3 této ZD podává uchazeč nabídku, celková nabídková cena pro jednotlivé části veřejné zakázky, na které podává uchazeč nabídku, datum a podpis osoby oprávněné jménem či za uchazeče jednat.
 2. **Obsah nabídky.** Nabídka bude opatřena obsahem s uvedením čísel stránek u jednotlivých oddílů (kapitol).
 3. **Smlouva dle § 51 odst. 4 nebo odst. 6 zákona** (pouze v případě, prokazuje-li dodavatel splnění kvalifikace v chybějícím rozsahu subdodavatelem nebo v případě podání společné nabídky několika dodavatelům společně).
 4. **Doklady k prokázání základních kvalifikačních předpokladů** (dle čl. 7.2 písm. A této ZD).
 5. **Doklady k prokázání profesních kvalifikačních předpokladů** (dle čl. 7.2 písm. B této ZD).
 6. **Doklady k prokázání technických kvalifikačních předpokladů** (dle čl. 7.2 písm. C této ZD).
 7. **Návrh kupní smlouvy podepsaný osobou oprávněnou jednat jménem či za uchazeče.** Návrh smlouvy musí po obsahové stránce odpovídat zadávacím podmínkám a obsahu nabídky uchazeče. Pokud návrh nebude odpovídat zadávacím podmínkám a ostatním částem nabídky uchazeče, bude tato skutečnost důvodem pro vyřazení nabídky a vyloučení uchazeče.

Pokud jedná jménem či za uchazeče zmocněnec na základě plné moci, musí být v nabídce za návrhem smlouvy předložena platná plná moc v originále nebo v úředně ověřené kopii.
 8. **Ostatní doklady, podmínky a požadavky vztahující se k předmětu plnění veřejné zakázky** (např. seznam subdodavatelů).

9. Uchazeč k originálu nabídky připojí CD (nebo DVD či USB flash disk) , na kterém budou následující soubory:

- a) naskenovaný podepsaný návrh smlouvy, včetně veškerých jejích příloh
- b) naskenovaný vyplněný krycí list nabídky
- b) naskenovanou kompletní nabídku, včetně veškerých příloh

Tato forma podání nabídky je pouze doplňková a slouží k rychlému a přehlednému vyhodnocení. V případě pochybnosti nebo rozporů se má za rozhodující tištěné znění originálního vyhotovení nabídky.

g) Nabídka bude podepsána osobou (-ami) oprávněnou (-nými) jednat jménem uchazeče nebo za uchazeče.

7. Požadavky zadavatele na prokázání kvalifikace

7.1. Požadavky na kvalifikaci

Tato část ZD upravuje podrobným způsobem vymezení a způsob prokázání kvalifikačních předpokladů.

Splněním kvalifikace se rozumí:

- a) splnění základních kvalifikačních předpokladů stanovených dle § 53 zákona (viz odst. 7.2. písm. A této ZD),
- b) splnění profesních kvalifikačních předpokladů dle § 54 zákona (viz odst. 7.2. písm. B této ZD),
- c) prokázání technických kvalifikačních předpokladů dle § 56 zákona (viz odst. 7.2 písm. C této ZD).

Nestanoví-li zákon jinak, předkládá uchazeč kopie dokladů prokazujících splnění kvalifikace (předložení originálů nebo úředně ověřených kopií je také možné). Zadavatel si v souladu s § 57 odst. 1 zákona vyhrazuje právo před uzavřením smlouvy vyžádat předložení originálů nebo ověřených kopií dokladů prokazujících splnění kvalifikace, pokud uchazeč ve své nabídce předloží kopie požadovaných dokladů.

Jestliže bude uchazeč předkládat doklady v cizím jazyce, musí být doplněny o úředně ověřený překlad do českého jazyka.

7.1.1. Stáří dokladů o prokázání splnění kvalifikace dle § 57 zákona

Veškeré doklady (včetně čestných prohlášení) prokazující splnění základních kvalifikačních předpokladů (viz 7.2. písm. A této ZD) a výpis z obchodního rejstříku (viz 7.2. písm. B této ZD) nesmějí být k poslednímu dni, ke kterému má být prokázáno splnění kvalifikace, starší 90 kalendářních dnů.

7.1.2. Další požadavky na prokázání splnění kvalifikace

V případech, kdy zadavatel v rámci prokázání kvalifikace požaduje předložení čestného prohlášení uchazeče, musí takové čestné prohlášení obsahovat zadavatelem požadované údaje a musí být současně podepsáno osobou (-ami) oprávněnou (-nými) jednat jménem uchazeče nebo za uchazeče..

Pokud za uchazeče jedná zmocněnec na základě plné moci, musí být v nabídce předložena plná moc v originále nebo v úředně ověřené kopii.

7.1.3. Změny v kvalifikaci

Dojde-li do doby rozhodnutí o výběru nejvhodnější nabídky k jakékoliv změně v kvalifikaci uchazeče, která by jinak znamenala nesplnění kvalifikace podle § 60 zákona, je uchazeč povinen nejpozději do 7 dnů tuto skutečnost zadavateli písemně oznámit a současně předložit potřebné dokumenty prokazující splnění kvalifikace v plném rozsahu. Tato povinnost se vztahuje obdobně na uchazeče, se kterým je v souladu s rozhodnutím veřejného zadavatele podle § 81 zákona možné uzavřít smlouvu, a to až do doby uzavření smlouvy. V takovém případě musí uchazeč, s nímž veřejný zadavatel uzavírá smlouvu, předložit potřebné dokumenty prokazující splnění kvalifikace v plném rozsahu nejpozději při uzavření smlouvy.

7.2. Způsob prokázání kvalifikačních předpokladů

A. Uchazeč prokáže splnění základních kvalifikačních předpokladů dle § 53 odst. 1. písm. a), až l) zákona způsobem stanoveným v § 53 odst. 2 zákona.

Dle § 53 odst.1 zákona základní kvalifikační předpoklady splňuje uchazeč:

- a) který nebyl pravomocně odsouzen pro trestný čin spáchaný ve prospěch organizované zločinecké skupiny, trestný čin účasti na organizované zločinecké skupině, legalizace výnosů z trestné činnosti, podílnictví, přijímání úplatku, podplácení, nepřímého úplatkářství, podvodu, úvěrového podvodu, včetně případů, kdy jde o přípravu nebo pokus nebo účastenství na takovém trestném činu, nebo došlo k zahlazení odsouzení za spáchání takového trestného činu; jde-li o právnickou osobu, musí tento předpoklad splňovat statutární orgán nebo každý člen statutárního orgánu, a je-li statutárním orgánem dodavatele či členem statutárního orgánu dodavatele právnická osoba, musí tento předpoklad splňovat statutární orgán nebo každý člen statutárního orgánu této právnické osoby; podává-li nabídku či žádost o účast zahraniční právnická osoba prostřednictvím své organizační složky, musí předpoklad podle tohoto písmene splňovat vedle uvedených osob rovněž vedoucí této organizační složky; tento základní kvalifikační předpoklad musí dodavatel splňovat jak ve vztahu k území České republiky, tak k zemi svého sídla, místa podnikání či bydliště,
- b) který nebyl pravomocně odsouzen pro trestný čin, jehož skutková podstata souvisí s předmětem podnikání dodavatele podle zvláštních právních předpisů nebo došlo k zahlazení odsouzení za spáchání takového trestného činu; jde-li o právnickou osobu, musí tuto podmínku splňovat statutární orgán nebo každý člen statutárního orgánu, a je-li statutárním orgánem dodavatele či členem statutárního orgánu dodavatele právnická osoba, musí tento předpoklad splňovat statutární orgán nebo každý člen statutárního orgánu této právnické osoby; podává-li nabídku či žádost o účast zahraniční právnická osoba prostřednictvím své organizační složky, musí předpoklad podle tohoto písmene splňovat vedle uvedených osob rovněž vedoucí této organizační složky; tento základní kvalifikační předpoklad musí dodavatel splňovat jak ve vztahu k území České republiky, tak k zemi svého sídla, místa podnikání či bydliště,
- c) který v posledních 3 letech nenaplnil skutkovou podstatu jednání nekalé soutěže formou podplácení podle zvláštního právního předpisu 40),
- d) vůči jehož majetku neprobíhá nebo v posledních 3 letech neproběhlo insolvenční řízení, v němž bylo vydáno rozhodnutí o úpadku nebo insolvenční návrh nebyl zamítnut proto, že majetek nepostačuje k úhradě nákladů insolvenčního řízení, nebo nebyl konkurs zrušen proto, že majetek byl zcela nepostačující 41) nebo zavedena nucená správa podle zvláštních právních předpisů,
- e) který není v likvidaci,
- f) který nemá v evidenci daní zachyceny daňové nedoplatky, a to jak v České republice, tak v zemi sídla, místa podnikání či bydliště dodavatele,
- g) který nemá nedoplatek na pojistném a na penále na veřejné zdravotní pojištění, a to jak v České republice, tak v zemi sídla, místa podnikání či bydliště dodavatele,
- h) který nemá nedoplatek na pojistném a na penále na sociální zabezpečení a příspěvku na státní politiku zaměstnanosti, a to jak v České republice, tak v zemi sídla, místa podnikání či bydliště dodavatele,

- i) který nebyl v posledních 3 letech pravomocně disciplinárně potrestán či mu nebylo pravomocně uloženo kárné opatření podle zvláštních právních předpisů; pokud dodavatel vykonává tuto činnost prostřednictvím odpovědného zástupce nebo jiné osoby odpovídající za činnost dodavatele, vztahuje se tento předpoklad na tyto osoby
- j) který není veden v rejstříku osob se zákazem plnění veřejných zakázek,
- k) kterému nebyla v posledních 3 letech pravomocně uložena pokuta za umožnění výkonu nelegální práce podle zvláštního právního předpisu
- l) který předloží seznam statutárních orgánů nebo členů statutárních orgánů, kteří v posledních 3 letech pracovali u zadavatele a
- m) který, má-li formu akciové společnosti, předloží aktuální seznam akcionářů s podílem akcií vyšším než 10 %.

Uchazeč tedy prokáže splnění výše uvedených základních kvalifikačních předpokladů:

- a) předpoklady stanovené v § 53 odst. 1 písm. a) a b) zákona předložením výpisu z evidence Rejstříku trestů
- b) předpoklady stanovené v § 53 odst. 1 písm. f) zákona předložením potvrzení příslušného finančního úřadu a ve vztahu ke spotřební dani čestné prohlášení.
- c) předpoklady stanovené v § 53 odst. 1 písm. h) zákona předložením potvrzení příslušného orgánu či instituce
- d) předpoklady stanovené v § 53 odst. 1 písm. c) až e) a g), i) až m) zákona předložením čestného prohlášení

Veškerá, v tomto článku 7.2 uvedená čestná prohlášení, postačí předložit ve formě jednoho čestného prohlášení obsahujícího všechna požadovaná čestná prohlášení. Všechna čestná prohlášení popř. jedno čestné prohlášení obsahující všechna čestná prohlášení musí být podepsaná(é) osobou oprávněnou jednat jménem nebo za uchazeče.

Zadavatel uchazeče upozorňuje na skutečnost, že základní kvalifikační předpoklady dle § 53 odst. 1 písm. a) a b) byly v nedávné době novelizovány, a také byl zaveden nový základní kvalifikační předpoklad uvedený v § 53 odst. 1 písm. k). **Nově tedy nepředkládají u právnických osob výpis z evidence Rejstříku trestů pouze členové statutárního orgánu právnické osoby, ale i samotná právnická osoba. Nově je také třeba předložit čestné prohlášení, že dodavatel nebyla v posledních 3 letech pravomocně uložena pokuta za umožnění výkonu nelegální práce, podle zvláštního právního předpisu.**

- B. Uchazeč prokáže splnění profesních kvalifikačních předpokladů dle § 54 písm. a) a b) zákona takto:
 - a) předpoklad dle § 54 písm. a) zákona předložením výpisu z obchodního rejstříku, pokud je v něm zapsán, či výpisu z jiné obdobné evidence, pokud je v ní zapsán,
 - b) předpoklad dle § 54 písm. b) zákona předložením dokladu o oprávnění k podnikání podle zvláštních právních předpisů v rozsahu odpovídajícím předmětu veřejné zakázky, zejména doklad prokazující příslušné živnostenské oprávnění či licenci
- C. Uchazeč prokáže splnění technických kvalifikačních předpokladů dle § 56 odst. 1 písm. a), c) a f) zákona:

a) předpoklad dle § 56 odst. 1 písm. a) zákona předložením seznamu významných dodávek poskytnutých uchazečem v posledních třech letech.

Za významnou dodávku se považuje dodávka nového vozidla dle § 1 odst. 1 vyhlášky č. 35/2007 Sb., o technických podmínkách požární techniky, v platném znění.

Pro prokázání této technické způsobilosti zadavatel požaduje, aby u každé významné dodávky uvedené v seznamu byl uveden:

- 1) objednatel dodávky,
- 2) stručná identifikace předmětu dodávky dle vyhlášky č. 35/2007 Sb., o technických podmínkách požární techniky, v platném znění
- 3) uvedení kontaktní osoby a kontaktních údajů objednatele dodávky.

Přílohou tohoto seznamu musí být:

- 1) osvědčení vydané veřejným zadavatelem, pokud bylo zboží dodáno veřejnému zadavateli
- 2) osvědčení vydané jinou osobou, pokud bylo zboží dodáno jiné osobě než veřejnému zadavateli, nebo
- 3) čestné prohlášení dodavatele, pokud bylo zboží dodáno jiné osobě než veřejnému zadavateli a není-li současně možné osvědčení podle bodu 2 od této osoby získat z důvodů spočívajících na její straně.

Dodavatel splní tento technických kvalifikační předpoklad prokázáním alespoň dvou (2) významných dodávek (nebo jedné dodávky obsahující alespoň 2 vozidla splňující požadavky na významnou dodávku), a to v posledních třech letech.

b) předpoklad dle § 56 odst. 1 písm. c) zákona předložením:

- 1) dokladu prokazujícího zavedení systému řízení jakosti dle norem řady ISO 9001:2008. Zadavatel uzná rovněž jiné doklady o rovnocenných opatřeních k zajištění jakosti.
- 2) návrhu projektové dokumentace vozidla (pokud bude podána nabídka na více částí veřejné zakázky, je tak třeba tento návrh předložit ke všem částem veřejné zakázky, na kterou uchazeč podává svou nabídku)

c) předpoklad dle § 56 odst. 1 písm. f) zákona předložením:

kopie certifikátu, vydaného pro obdobný typ vozidla tuzemskou nebo zahraniční autorizovanou osobou (např. TÚPO)

8. Další požadavky zadavatele na plnění veřejné zakázky

- a. Zadavatel nepřipouští řešení jinou variantou, než je uvedeno v ZD. Žádný dodavatel se nesmí zúčastnit tohoto zadávacího řízení jako uchazeč o příslušnou část veřejné zakázky více než jednou.
- b. Zadavatel nehradí náklady uchazečů spojené s účastí v tomto zadávacím řízení.
- c. Zadavatel si nevyhraduje právo požadovat úhradu nákladů souvisejících s poskytnutím ZD ve smyslu § 48 odst. 5 zákona.
- d. Nabídky nebudou uchazečům vráceny a zůstávají majetkem zadavatele.
- e. Pokud nabídka nebude úplná nebo v ní nebudou obsaženy veškeré doklady a informace stanovené touto ZD nebo zákonem, bude nabídka ze zadávacího řízení vyřazena.
- f. Zadavatel si vyhrazuje právo před rozhodnutím o výběru nejvhodnější nabídky ověřit, případně vyjasnit, informace deklarované uchazeči v nabídce.

9. Zadávací řízení

9.1 Zahájení zadávacího řízení

Zadávací řízení je zahájeno uveřejněním oznámení o zahájení zadávacího řízení podle § 26 odst. 1 písm. a) zákona.

9.2 Dodatečné informace k zadávacím podmínkám

V souladu s ustanovením § 49 odst. 1 zákona je dodavatel oprávněn požadovat písemně dodatečné informace k zadávacím podmínkám. Žádosti o dodatečné informace je třeba zasílat na adresu sídla centrály zadavatele (k rukám osoby jednající ve věcech smluvních: Ing.Pavel Ševčík –

odbor centrálního nákupu, tel.: 221968247). Zadavatel dodatečné informace k zadávacím podmínkám odešle v zákonné lhůtě 5 pracovních dnů ode dne doručení požadavku dodavatele, zároveň tyto dodatečné informace odešle současně všem dodavatelům, kteří požádali o poskytnutí ZD nebo kterým byla ZD poskytnuta.

9.3 Místo, způsob a lhůta k podávání nabídek

Nabídky zpracované v souladu s touto ZD budou zadavateli podány ve lhůtě pro podání nabídek, která je stanovena do : **22.5.2012 do 12:00 hod.**

Nabídka musí být podána v řádně uzavřené obálce, opatřené na přelepu razítkem a na přední straně označené „**NEOTVÍRATI ZADÁVACÍ ŘÍZENÍ č. 089/12/OCN – „Obměna vozového parku HZS“**“.

Nabídky lze podat i osobně na adresu sídla zadavatele, a to v pracovních dnech od 8.00 hod. do 14.00 hod. na podatelnu zadavatele.

V případě zaslání nabídky poštou musí uchazeč zajistit, aby nabídka byla doručena zadavateli na uvedenou adresu sídla centrály ČEPRO, a.s., nejpozději do výše uvedeného termínu.

Nabídky doručené po uplynutí lhůty k podání nabídky nebudou otevírány a tedy ani posuzovány a hodnoceny. Tyto pozdě doručené nabídky zadavatel nevrací.

9.4 Místo a čas otevírání obálek s nabídkami

Otevírání obálek s nabídkami proběhne dne : **24.5.2012 v 10:00 hod.** v sídle zadavatele.

Místo otevírání : ČEPRO, a.s.

zasedací místnost č. 6.39 A, (6p. Business centrum Rosemarin)
Dělnická 12/213
170 04 Praha 7 - Holešovice

9.5 Zadávací lhůta

Zadávací lhůta se stanovuje v délce 90 dní ode dne skončení lhůty pro podání nabídek.

10. Přílohy

- ~~Příloha č. 1 – Návrh kupní smlouvy~~
- příloha č. 2 – Specifikace výbavy vozidel HZS
- ~~příloha č. 3 – Krycí list nabídky~~
- příloha č. 4 – Znak HZS ČEPRO, a.s.
- ~~příloha č. 5 – Osoby oprávněné pro účast v e-aukci~~

V Praze dne : 29.3.2012



.....
ČEPRO, a.s.

Ing. Jiří Borovec, MBA
předseda představenstva

.....
ČEPRO, a.s.

Ing. Ladislav Staněk,
člen představenstva

příloha č. 2 VZ č.: 089/12JOCN - „Odměna automobilového parku HZS – SPECIFIKACE VÝBAVY VOZIDEL

druh požárního zásahového automobilu	provedení hmotnostní třída	Pěnový hasičí automobil hm. tř. S (PHA 40) základní		Technický automobil N hm. tř. L (TAN – L) A kus		Technický automobil N hm. tř. M (TAN – M) A kus		Technický automobil N hm. tř. M (TAN – M) B kus	
		ropné	L	ropné	L	ropné	M	ropné	M
		„A“ - ano „N“ - ne „P“ - příprava pro bezpečné umístění, materiál zadavatel*	„A“ - ano „N“ - ne „P“ - příprava pro bezpečné umístění, materiál zadavatel*	„A“ - ano „N“ - ne „P“ - příprava pro bezpečné umístění, materiál zadavatel*	„A“ - ano „N“ - ne „P“ - příprava pro bezpečné umístění, materiál zadavatel*	„A“ - ano „N“ - ne „P“ - příprava pro bezpečné umístění, materiál zadavatel*	„A“ - ano „N“ - ne „P“ - příprava pro bezpečné umístění, materiál zadavatel*	„A“ - ano „N“ - ne „P“ - příprava pro bezpečné umístění, materiál zadavatel*	„A“ - ano „N“ - ne „P“ - příprava pro bezpečné umístění, materiál zadavatel*
clonová proudnice 52	1 ks	A	A	N	N	N	N	N	N
čistící bavlna v obalu	3 ks	A	A	A	A	A	A	A	A
dalekohled	1 ks	A	A	A	A	A	A	A	A
dekontaminační prostředek v obalu	2 ks	N	A	A	A	A	A	A	A
detektor výbušné koncentrace par a plynů Explo	1 ks	A	A	A	A	A	A	A	P
čidlo, čidlo zemní plyn a O2	5 ks	A	A	A	A	A	A	A	A
dopravní kužel – skládací s LED	1 ks	N	N	N	N	N	N	N	N
Držák na člun (DINGHI 330 - Ultimate Prague	1 sada	N	N	A	A	A	A	A	A
02/16104225, délka 4 m a šířka 1,6 m) nahoru na									
nástavbu									
dřevěné klíny – sada	1 ks	N	N	N	N	N	N	N	N
dýchací přístroj sestava - nosič, láhev	1 sada	N	N	A	A	A	A	A	A
kompozitní, automatika, druhý středotlaký vývod,									
celoobličejová maska s kandahárem a s brašnou	4 ks	P	A	A	A	A	A	A	A
na masku (ČSN EN 136,137) umístěné do kabiny									
Ejektory stojaté	1 ks	A	N	N	N	N	N	N	N
elektrické ponorné čerpadlo v Ex provedení do	1 ks	N	A	A	A	A	A	A	A
Zóny 1 na nebezpečné látky s příslušenstvím,	1 ks	N	A	A	A	A	A	A	P



výkon nad 600 l/s, výtlačná výška nad 20m,
příkon do 3,5 kW, sání nečistot nad 5 mm.

elektrocentrála vestavěná, vyjímatelná (min. 3,5

kW-230/400V,50 Hz, IP44)

háček na kanálové poklopy

Hadice C52 tlaková 15 m odolná ropným
produktům (alt. 3 x10m nebo 2x20 m)

hřebíky 100 mm - 1 kg v plastové krabici

hydrantový nástavec

izolovaná požární hadice 52x20

izolovaná požární hadice 75x20

izolovaná požární hadice 75x5

kabelový naviják s kabelem 3x2,5 -45m v
provedení proti rozstříkující se vodě

kanálová rychloupávka deka 200x200 mm

kanystr na detergent 10 litrů

kanystr na pěnidlo 5 litrů

kanystr na pohonné hmoty 5 litrů kombi

kanystr na vodu 5 l

klíč 75/52

klíč k nadzemnímu hydrantu

klíč k podzemnímu hydrantu

klíč na sací hadice

klíč na spojky v nejiskřivém provedení d.455 mm

klíč na sudy univerzální v nejiskřivém provedení

kohout v nejiskřivém provedení - hadicový

uzávěr C 52

koště cestářské

krumpáč v nejiskřivém provedení 50 x400, d.900

mm

lékárničky dle vyhl. č. 35/2007 Sb. č. 3 v batohu

lopata v nejiskřivém provedení

motykosekera

naběračka 1 l v nejiskřivém provedení

1 ks	A	A	A	A	A	A	A
1 ks	A	A	A	A	A	A	A
2 ks	N	A	A	A	A	A	A
1 balení	N	A	A	A	A	A	A
1 ks	A	N	N	N	N	N	N
8 ks	A	N	N	N	N	N	N
8 ks	A	N	N	N	N	N	N
2 ks	A	N	N	N	N	N	N
1 ks	N	A	A	A	A	A	A
1 ks	N	A	A	A	A	A	A
1 ks	N	A	A	A	A	A	A
1 ks	N	A	A	A	A	A	A
2 ks	A	A	A	A	A	A	A
1 ks	A	A	A	A	A	A	A
2 ks	A	N	N	N	N	N	N
1 ks	A	N	N	N	N	N	N
1 ks	A	N	N	N	N	N	N
2 ks	A	N	N	N	N	N	N
2 ks	N	A	A	A	A	A	A
2 ks	N	A	A	A	A	A	A
2 ks	N	A	A	A	A	A	A
2 ks	N	A	A	A	A	A	A
2 ks	N	A	A	A	A	A	A
2 ks	N	A	A	A	A	A	A
2 ks	N	A	A	A	A	A	A
2 ks	N	A	A	A	A	A	A
1 ks	A	A	A	A	A	A	A
1 ks	A	A	A	A	A	A	A
2 ks	N	A	A	A	A	A	A
1 ks	A	A	A	A	A	A	A
1 ks	N	A	A	A	A	A	A



nabírací vědro 5 l v nejiskřivém provedení	2 ks	N	A	A	A	A
nádoba na hořlavé látky 75 litrů	1 ks	N	A	A	A	A
nádoba s víkem na kontaminovaný sorpční prostředek 50 litrů – antistatická	1 ks	N	A	A	A	A
náhradní tlaková láhev kompozitní (50 % počtu dýchacích přístrojů)	2 ks	P	A	A	A	A
náhradní žárovky v obalu -souprava ke všem zdrojům na vozidle	1 sada	A	A	A	A	A
nálevka v nejiskřivém provedení	1 ks	N	A	A	A	A
nepřetlakový protichemický oděv odolný ropným látkám v antistatickém provedení pro opakované použití (typ 4 dle ČSN E 14605 +A1)	4 ks	N	A	A	A	P
nízkopružné lano s opláštěným . jádrem typu A30mm, min prům. 10 mm	1 ks	A	A	A	A	A
nízkopružné lano s opláštěným jádrem typu A60mm, min prům. 10 mm	1 ks	A	A	A	A	A
nízkořátkové pneumatické ucpávky s příslušenstvím (prům. 10,20,30 cm, láhev, redukční ventil, ovládní, hadice 5m - přísl. v kufru)	1 sada	N	A	A	A	A
normé stěny pro pomalý tok 5 m (pro typ REO 759)	3 ks	N	P	A	A	P
objímka na hadice 52 v obalu	4 ks	A	N	N	N	N
objímka na hadice 75 v obalu	4 ks	A	N	N	N	N
oblek proti sálavému teplu těžký	3 ks	A	N	N	N	N
pákové kleště	1 ks	A	A	A	A	A
pěnotvorná proudnice na střední pěnu	1 ks	A	N	N	N	N
pěnotvorná proudnice na těžkou pěnu P6	1 ks	A	N	N	N	N
plastová fólie 25x4 m tl. cca 1 mm	1 ks	N	A	A	A	A
ploché páčidlo nejiskřivé	1 ks	A	A	A	A	A
plovoucí čerpadlo s výkonem 1100 l/s a výtlačnou výškou nad 35 m	1 ks	P	N	N	N	N
požární sekera	1 ks	A	A	A	A	A
práškový hasicí přístroj 34A a 183B dle vyhl. č.	1 ks	A	A	A	A	A

35/2007 Sb.										
práškový hasící přístroj 55B	1 ks	A	A							A
prodlužovací kabel 230 V, 50 m v nevybušném provedení	1 ks	A	A							A
propojovací měděná svorka	4 ks	A	A							A
proudnice B 75 typ JET	2 ks	A	N							A
proudnice C 52	2 ks	A	N							N
proudnice kombinovaná C 52 typ JET	2 ks	A	N							N
průmyslový vysavač dvouturbinový min. 2500 W s příslušenstvím	1 ks	N	A							A
pryžové stěrky 500 mm	2 ks	N	A							A
přechod 110/75	1 ks	A	N							A
přechod 125/135	1 ks	A	N							N
přechod 52/25	1 ks	A	N							N
přechod 75/52	4 ks	A	N							N
přejezdový můstek – plast	2 ks	A	N							N
přenosná řetězová motorová pila objem válce nad 70 cm ³ , lišta 50 cm výkon nad 3,8 kW	1 ks	A	A							A
přenosný kulový kohout	1 ks	A	N							N
přenosný příměšovač 52 - 1-6 %	1 ks	A	N							N
přenosný žebřík nastavovací AL pro tři osoby s dost výškou min. 8 m	1 ks	A	A							A
přetlakový ventil	1 ks	A	N							N
přetlakový ventilátor s elektromotorem do EX prostředí s výkonem nad 6000 m ³ /hod + dva rukávce nad 7,5 m	1 sada	N	A							A
přetlakový ventilátor se spalovacím motorem s mlžícím zařízením a výkonem 12000 m ³ /hod pytel PE min 70 lt	1 ks	A	N							N
rozbrušovací agregát 12'' s pohonem min 3 kW s kotoučem ocel, beton	5 ks	A	A							A
rozdělovač	1 ks	P	A							P
Rozvodná skříň 2x230/2x400 V v nevybušném provedení Z1	1 ks	A	N							N
	1 ks	N	A							A

ruční membránové čerpadlo na RL v nevýbušném provedení s příslušenstvím a s podstavcem	1 ks	N	A	A	A	A
ruční svítidla LED, Ex - Z1 včetně vozidlového nabíječe	4 ks	A	A	A	A	A
ruční vyprošťovací nástroj	1 ks	A	A	A	A	A
rukavice chirurgické bal. 200 ks	1 bal	A	A	A	A	A
rukavice proti ropným látkám	6 párů	N	A	A	A	A
ryč v nejiskřivém provedení	1 ks	N	A	A	A	A
řezák na pásy	2 ks	A	A	A	A	A
sací hadice (savice) 10 m o průměru 125 mm s přechodem pro napojení na závit čerpadla	1 sada	A	N	N	N	N
sací koš 125 plovoucí	1 ks	A	N	N	N	N
sací nástavec na pěnidlo	1 ks	A	N	N	N	N
sběrač 2x 75/125	1 ks	A	N	N	N	N
sběrač 3x75 /135	2 ks	A	N	N	N	N
síťová lopata s násadou 2 m	2 ks	A	N	N	N	N
skříňka s elektronástroji	1 sada	N	A	A	A	A
skříňka s nářadím do výbušného prostředí	1 sada	A	A	A	A	A
Sněhové řetězy na 2 kola	1 pár	N	A	A	A	A
sorpční prostředky na zachycení 100 litrů ropných látek v balení do 10 litrů	Dle sorbentu	N	P	P	P	P
sorpční rohož, tkanina	2 balení	N	P	P	P	P
stativ pod světlomet – trojnožka	1 ks	N	A	A	A	A
světlomet požární 230 V 500 W s kabelem nejméně 10 m	1 ks	N	A	A	A	A
termofólie 2x2 m	1 ks	N	A	A	A	A
těsnění pro izolovanou požární hadici 52 v obalu	5 ks	A	N	N	N	N
těsnění pro izolovanou požární hadici 75 v obalu	5 ks	A	N	N	N	N
těsnící kovová vína v obalu	1 ks	N	A	A	A	A
těsnící otevřený vak na vodu 750 x750 mm nebo průměr 1220 mm výška 460 mm	1 ks	N	A	A	A	A
těsnící páska 100 mm -10 metrů	2 ks	N	A	A	A	A
těsnící tkanina v obalu	1 ks	N	A	A	A	A



těsnící tmel 500 gramů - odolný ropným látkám
trhací hák min.délka 4900 mm
upevňovací popruh s rychlosponou 50 mm - 10 metrů
vázací drát průměr 2 mm, 10 metrů
vázací lano 15 m
vázací zemnicí měděné lanko 16 mm², 50 metrů na navijáku
Vazák (hadicový držák) na hadice v obalu ventilové lano na vidlici
Vyprošťovací zařízení – sada: kombinované nářadí CT 4150, sada tažných přípojek CT 8814, sada tažných řetězů CT 3666, čerpadlo SPU 35 PF, tlakové hadice BVL 10 SOU - 10 m.
výtláčný oblouk 52 dlouhý v nejiskřivěm provedení – mosaz
vytyčovací páska 500 m - nápis hasiči
záchytné lano na vidlici
záchytný trychtýř průměr 205 mm v nejiskřivěm provedení
záchytný žlab z měkkého kovu min. 480 mm, a 1,8 metrů
zdravotní nosítka – lehké konstrukce skládací
zemnicí kolík 500 mm s možností upevněním zemnicího drátu

2 ks
1 ks
2 ks
1 ks
2 ks
1 ks
4 ks
1 ks
1 sada
1 ks
1 ks
1 ks
1 ks
2 ks
1 ks
1 ks

N
A
N
N
A
N
A
A
A

A
N
A
A
A
A
N
N
N

A
N
A
A
A
A
N
N
N

A
N
A
A
A
A
N
N
N

A
N
A
A
A
A
N
N
N

ČEPRO, a.s.







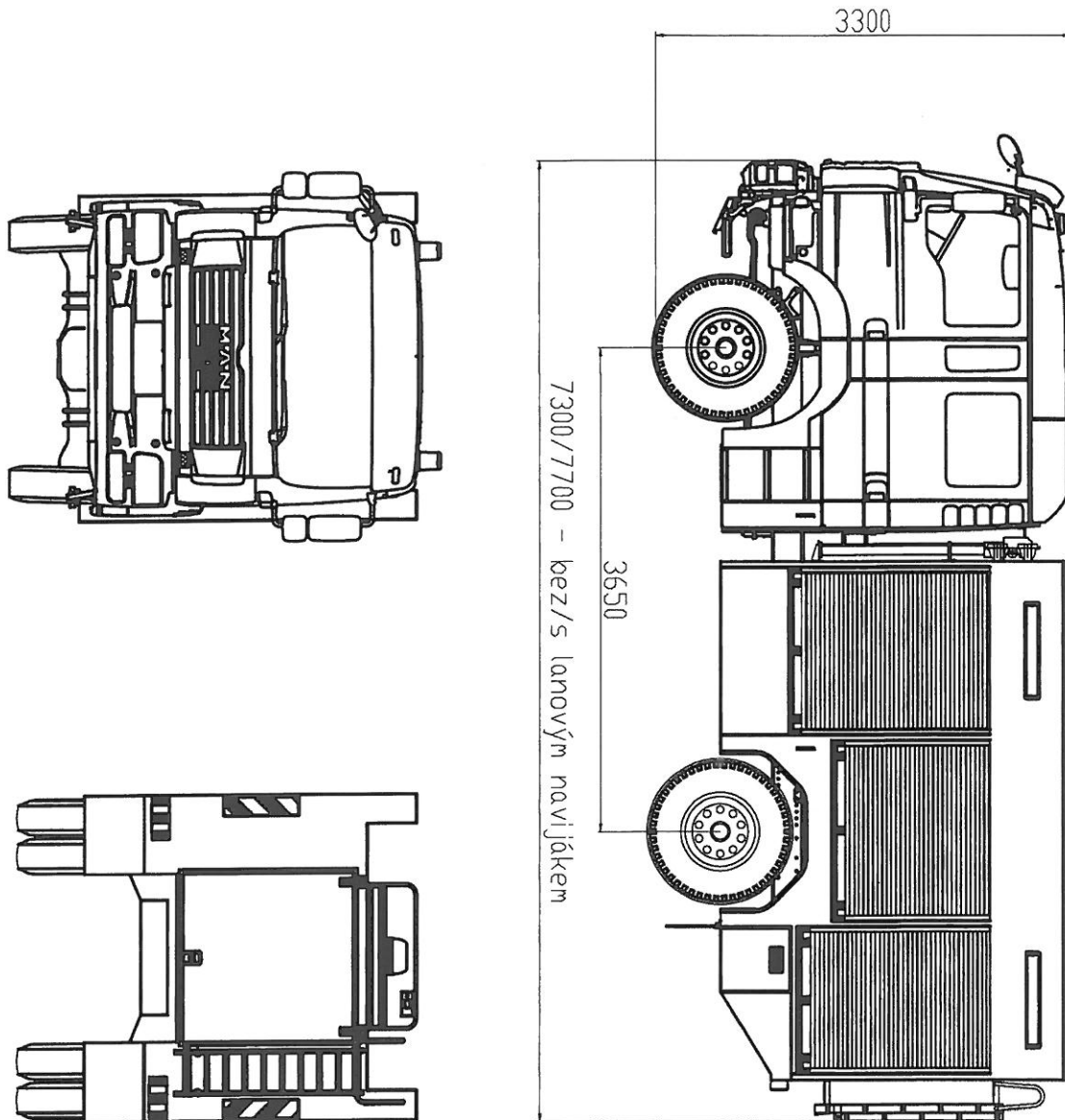

HASIČSKÝ
ZÁCHRANNÝ
SBOR

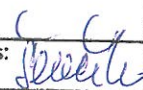
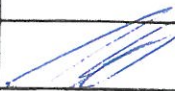
Část II. - technický automobil TAN hmotnostní třída M (A a B kus)

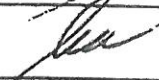
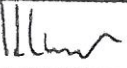
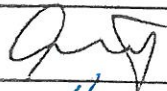

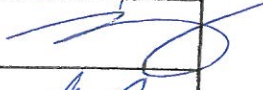
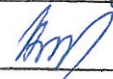
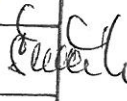
Připomínkový list

Předmět smlouvy: Obměna vozového parku HZS 2012, č. akce : 203032		č.j.	
1 x PHA 40, 2 x TAN-M, 2 x TAN-L (Šlapanov) (Střelice, Loukov) (Smyslov, Roudnice)		33341	
Hodnota smlouvy: 6.920.000,- Kč	Výpovědní doba/Trvání smlouvy : jednorázová akce		
Určeno k podpisu: ŘUVS, GR		plán: 4.400.000,- Kč	
Zdůvodnění požadavku: kupní smlouva			
Rozeslá : Od	Jméno: Pavel Ševčík	Učvar: OCN	Podpis: 
Od	Stanovisko	Datum	Podpis
OPS Mgr. Jan Pukrábek	<i>příp. n. l. v. 28.3.12</i>	27.3.12	<i>HP</i>
VOCN RNDr. Radek Kapsa	<i>ok</i>	28.3.2012	<i>Radek Kapsa</i>
ORI Ing. Ivo Jirovský			
Hlavní poř. technik Ing. Zdeněk Stejskal	<i>ok</i>	27.3.12	
středisko 7 Šlapanov Jiří Pavlas	souhlasím	13.2.2012	
středisko 9 Střelice Ing. Jan Klech	<i>souhlasím</i>	13.2.2012	
středisko 8 Loukov Ing. Milan Hlaváč	Souhlasím	14.2.2012	
středisko 3 Smyslov Václav Čech	Souhlasím	14.2.2012	
středisko 4 Roudnice n.L. Ing. Oldřich Bednář	<i>souhlasím</i>	14.2.2012	
daňový specialista Ing. Jan Konop	<i>ok</i>	22.5.2012	
FR Ing. Helena Hošíková	<i>ok / n. l. v. 28.3.2012</i>	28.3.2012	
Vyjádření zpracovatele k zpracování připomínek: <i>Připomínky zpracovány. 28.3.2012</i>			
Ředitel ÚVS Ing. Ladislav Staněk	<i>ANO</i>	18.7.2012	
Generální ředitel Ing. Jiří Borovec, MBA	<i>ok</i>		