

Smlouva o nájmu dopravních prostředků

1.

Společnost: **AUTO HELUS s.r.o.**

Sídlo: Luční 32, 301 00 Plzeň

zapsaná v obchodním rejstříku vedeném Obchodního soudu v Plzni oddíl C vložka 3620.

IČ: 48361437

DIČ: CZ48361437

Bankovní spojení: ČSOB PLZEŇ, č.ú.: 279936243/0300

Jednající: JUDr. Kamil Helus

(dále jen „pronajímatel“) na straně jedné

a

2.

Společnost: **ČEPRO, a.s.**

Sídlo: Praha 7, Dělnická č.p. 213, č.or. 12, , PSČ 170 04

zapsaná v obchodním rejstříku vedeném Městským soudem v Praze, oddíl B, vložka 2341

IČ: 601 93 531

DIČ: CZ60193531

Jednající: Ing. Jiřím Borovcem, MBA, předsedou představenstva

Ing. Ladislavem Staňkem, členem představenstva,

Zástupce ve věcech technických: Jan Toms

(dále jen „nájemce“) na straně druhé

I.

Předmět smlouvy

- 1) Předmětem této smlouvy je pronájem 8 užitkových vozidel – tahačů návěsů pro přepravu PHL, které jsou specifikované v příloze č. 1a a 1b této smlouvy (dál jen „vozidlo“ či v množném čísle „vozidla“), a dále sjednání podmínek, za kterých se pronajímatel zavazuje poskytovat nájemci vozidel další služby související s pronájmem vozidel uvedené v této smlouvě. Celkem bude pronajato 8 vozidel, z toho 6 vozidel bez hydraulického čerpadla specifikované v příloze č. 1a této smlouvy a 2 vozidla bez hydraulického čerpadla specifikované v příloze č. 1b této smlouvy.
- 2) Specifikace služeb souvisejících s pronájmem vozidel je uvedena v této smlouvě (zejména článkách VI. až XI. této smlouvy). Bližší specifikace jednotlivých služeb je uvedena v příloze č. 3 Smlouvy, přičemž v případě nesouladu mezi ustanovením této smlouvy oproti textu přílohy č. 3 této smlouvy platí úprava uvedena v této smlouvě.
- 3) Pronajímatel se zavazuje pronajmout vozidla o následující hmotnosti:
 - a) Vozidlo bez hydraulického čerpadla o pohotovostní hmotnosti maximálně 7350 kg
 - b) Vozidlo s hydraulickým čerpadlem o pohotovostní hmotnosti maximálně 7475 kg

Pro účely této smlouvy se pohotovostní hmotností vozidla rozumí hmotnost vozidla stanovená dle podle vyhlášky 341/2002 Sb. §1 odst. p) a r), o schvalování technické způsobilosti vozidel, tedy nenaložené vozidlo s karoserií a se spojovacím zařízením v pohotovostním stavu, s náplní chladicí kapaliny, oleje, 90 % paliva, 100 % ostatních náplní, s nářadím, s rezervním kolem a bez hmotnosti řidiče, kterou pronajímatel uvedl jako kritérium k hodnocení své nabídky v zadávacím řízení, na základě

kterého byla uzavřena tato smlouva.

- 4) V případě, že bude při kontrolním vážení hmotnosti provedeném po předání a převzetí pronajatých vozidel zjištěno, že aritmetický průměr hmotností předávaných vozidel je vyšší než aritmetický průměr hmotností uvedený v odstavci 3 tohoto článku (při zohlednění tolerance použité váhy ve výši +- 20 kg), zavazuje se pronajímatel uhradit nájemci smluvní pokutu ve výši 100 EUR za každých 10 kg aritmetického průměru hmotností předávaných vozidel nad aritmetický průměr maximálních hmotností deklarovaných pronajímatelem v odstavci 3 tohoto článku, a to za každé pronajaté vozidlo. Povinnost pronajímatele uhradit smluvní pokutu vzniká doručením výzvy nájemce k zaplacení smluvní pokuty. Kontrolní vážení hmotností bude provedeno s tím, že pro každý typ pronajatého vozidla (s čerpadlem a bez čerpadla) bude zváženo 1 vozidlo, jehož hmotnost bude použita pro výpočet průměrné pohotovostní hmotnosti pronajatých vozidel. Vážení hmotností proběhne do 7 dnů po předání a převzetí vozidel za přítomnosti zástupců pronajímatele a nájemce ve středisku nájemce 04 – Roudnice nad Labem, sklad Hněvice.

II.

Doba trvání smlouvy, pronájmů vozidel, dodání vozidel

- 1) Tato smlouva se uzavírá na dobu určitou.
- 2) Pronájem vozidel trvá vždy 48 měsíců ode dne 1.3.2013 nebo od 1. dne následujícího měsíce po předání příslušného pronajatého vozidla pronajímatelem nájemci na základě předávacího protokolu, pokud pronajímatel předá příslušné pronajaté vozidlo v rozporu s odstavcem 4 tohoto článku po 1.3.2013, (dále jen „doba pronájmu“), s tím, že na období od předání pronajatého vozidla do počátku běhu doby pronájmu (dále jen „doba předcházející době pronájmu“) se ustanovení této smlouvy vztahuje obdobně s tím, že pronajímateli za dobu předcházející době pronájmu náleží alikvotní část nájemného dle článku V odst. 2, resp. odst. 3 této smlouvy vypočtenou z nájemného dle délky doby předcházející době pronájmu v celých dnech.
- 3) Účinnost této smlouvy končí uplynutím doby pronájmu všech pronajímatelem nájemci pronajatých vozidel, tj. uplynutím posledního dne doby nájmu toho vozidla, jehož doba nájmu skončí poslední.
- 4) Pronajímatel se zavazuje předat všechna vozidla nájemci včetně nezbytných provozních dokladů k uvedení do provozu nejpozději do 20.2.2013.
- 5) Nájemce může požádat pronajímatele o dřívější dodání vozidla bez hydraulického čerpadla (čl. I. odst. 3) písm. a), příloha č. 1a této smlouvy) pro zkušební provoz v období od 1.2.2013 do 28.2.2013. Pronajímatel je povinen vozidlo dle předchozí věty poskytnout, avšak může namísto dřívějšího dodání vozidla bez hydraulického čerpadla poskytnout nájemci náhradní vozidlo dle článku IX. této smlouvy. Nájemce pronajímateli za dřívější dodání vozidla bez hydraulického čerpadla nebo za zapůjčení náhradního vozidla podle skutečně realizovaného zapůjčení alikvotní část nájemného dle článku V. odst. 2 této smlouvy, a to podle dnů trvání poskytnutí vozidla.

III.

Předání a převzetí vozidla

- 1) Pronajímatel nájemce písemně vyzve k převzetí vozidla s tím, že pronajímatel je povinen písemně vyzvat nájemce k převzetí vozidla nejpozději tři pracovní dny před ve výzvě stanoveným datem převzetí vozidla. Předáním vozidla se rozumí jeho předání pronajímatelem vozidla nájemci a převzetí vozidla nájemcem do užívání. Místem předání a převzetí vozidla bude Servisní středisko EJPOVICE, Zemská 238, Ejpovice.

- 2) Předání a převzetí vozidla stvrdí nájemce nebo jím pověřená osoba podpisem na Protokolu o převzetí vozidla (dále jen „Protokol“), popř. na dodacím listu nebo na jiné listině dodací list nahrazující. Tímto okamžikem dochází k převzetí vozidla nájemcem do nájmu se všemi z toho plynoucími důsledky (nájemce nese odpovědnost za ztrátu či poškození vozidla, jakož i odpovědnost vyplývající z provozu vozidla do výše spoluúčasti) a začíná běžet doba pronájmu uvedená v článku II. odst. 2 této smlouvy.
- 3) Pronajímatel zajistí před předáním vozidla nájemci do užívání na vlastní náklady veškeré doklady potřebné nejenom pro převzetí vozidla, ale rovněž pro uvedení vozidla do provozu, zejména zajistí jeho registraci a povinnou výbavu vozidla dle platné a účinné legislativy ke dni předání vozidla. Pokud nájemce při přebírání vozidla zjistí, že vozidlo neodpovídá sjednaným požadavkům, je povinen o této skutečnosti ihned informovat pronajímatele. Pokud vozidlo při převzetí neodpovídá specifikaci uvedené v příloze č. 1 této smlouvy nebo bude vykazovat závady bránící řádnému používání vozidla, není nájemce povinen vozidlo převzít.
- 4) Jestliže nájemce až po převzetí vozidla zjistí, že vozidlo neodpovídá specifikaci uvedené v příloze č. 1 této smlouvy, má technické nedostatky nebo není plně použitelné, oznámí nájemce toto zjištění písemně pronajímateli, který zjedná bezodkladně nápravu, přičemž pronajímatel odpovídá za škody, které nájemci vznikly v souvislosti s tím, že předané vozidlo neodpovídalo specifikaci dle přílohy č. 1 této smlouvy.
- 5) Pronajímatel se zavazuje zajistit předání vozidla nájemci do užívání v souladu s odst. 1 tohoto článku ve lhůtě dle článku II. odst. 4 této smlouvy. Dojde-li k prodlení se splněním tohoto závazku byť u jediného vozidla, je nájemce oprávněn požadovat po pronajímateli a pronajímatel je povinen uhradit nájemci smluvní pokutu ve výši 12.500,- Kč za každý započatý den prodlení za každé nepřevzaté vozidlo.
- 6) Pronajímatel před předáním, nebo nejpozději do 7 dnů ode dne předání každého pronajatého vozidla provede synchronizaci brzdných systémů pronajatého vozidla s návěsem, se kterým bude pronajaté vozidlo provozováno v soupravě. O synchronizaci brzdných systémů bude vyhotoven protokol o synchronizaci. Provedení této první synchronizace brzdných systémů dle první věty tohoto odstavce je v ceně nájmu dle článku V. odst. 1 této smlouvy, další případné potřebné synchronizace brzdných systémů budou pronajímatelem nájemci vyúčtovány samostatnou fakturou. Článek V. odst. 7 až 16 této smlouvy se použije přiměřeně.

IV.

Vlastnictví a užívání vozidla

- 1) Vozidlo je ve výlučném vlastnictví pronajímatele po celou dobu trvání doby pronájmu. Nájemce není oprávněn vozidlo prodat, zastavit či darovat. Dát vozidlo do podnájmu či ho jinou formou poskytnout do užívání třetím osobám je nájemce oprávněn pouze s předchozím písemným souhlasem pronajímatele.
- 2) Nájemce je povinen užívat vozidla tak, aby na vozidle nevznikla škoda. Nájemce se zavazuje, že bude zacházet s vozidlem s náležitou péčí, že vozidlo bude udržovat ve stavu způsobilém k provozu v souladu s příslušnými předpisy a doporučeními výrobce, pokud povinnost udržování nemá podle této smlouvy pronajímatel. K tomu potřebné opravy a údržbu nechá provést pouze v servisních organizacích, které jsou výrobcem vozidla k tomu autorizovány, a které jsou uvedeny v článku XII. této smlouvy. Drobné vady vzniklé provozem vozidla do předpokládané výše ceny jejich opravy 1500,- Kč bez DPH je nájemce oprávněn odstranit na náklady pronajímatele i v servisních organizacích, které nejsou uvedeny v článku XII. této smlouvy, pokud tak neučiní v rozporu se záručními podmínkami stanovenými výrobcem vozidla. Podle přechodí věty může nájemce postupovat i u vad vzniklých provozem vozidla s předpokládanou výší ceny jejich opravy nad 1500,- Kč bez DPH, pokud k tomu pronajímatel dá svůj výslovný souhlas.

- 3) Nájemce se zavazuje, že bude vozidlo používat pouze k účelům stanoveným výrobcem vozidla.
- 4) Počínaje převzetím vozidla nájemcem do užívání do předání vozidla zpět pronajímateli v návaznosti na ukončení doby pronájmu nese nájemce nebezpečí škody na vozidle. Škodou na vozidle ve smyslu tohoto ustanovení se rozumí ztráta, zničení, poškození nebo znehodnocení vozidla bez ohledu na to, z jakých příčin k nim došlo. Nájemce je povinen dbát, aby nedocházelo ke škodám na vozidle, zejména je povinen v době opuštění vozidla vozidlo řádně uzamknout. Neučiní-li tak, odpovídá nájemce v plném rozsahu za vzniklou škodu. To, že nebylo vozidlo uzamčeno, musí být nezpochybnitelně prokázáno pronajímatelem.
- 5) Nájemce je oprávněn doplnit vozidlo o jakékoliv nadstandardní vybavení nebo jakkoliv vozidlo pozměnit, pouze s předchozím písemným souhlasem pronajímatele, vyjma handsfree sady pro mobilní telefon, reklamního polepu nájemce, zařízení pro monitoring vozidel, jeho ovládací panel a příslušenství (dále jen „povolené vybavení“). Vlastnické právo pronajímatele k vozidlu zůstává jakýmkoliv takovým nadstandardním vybavením nebo pozměněním nedotčeno (vyjma povoleného vybavení). Nebude-li dohodnuto jinak, je nájemce při vrácení vozidla dle čl. XVII. odst. 1 povinen uvést vozidlo do původního stavu a pronajímatel je povinen toto umožnit.
- 6) Přihlášení vozidla na příslušném orgánu evidence zajistí pronajímatel a pronajímatel bude uveden v technickém průkazu jako vlastník vozidla a nájemce bude uveden jako provozovatel vozidla. Nájemce poskytne pro tyto úkony nezbytnou součinnost (plné moci apod.). Technický průkaz od vozidla bude po celou dobu pronájmu uložen u pronajímatele s tím, že nájemce obdrží jeho kopii. Pronajímatel se zavazuje nájemci poskytnout originál technického průkazu k zajištění provedení nezbytných administrativních úkonů nájemcem.
- 7) Pronajímatel je oprávněn požádat nájemce o kontrolu stavu a umístění vozidla a ten je povinen této žádosti vyhovět, přičemž termín kontroly bude individuálně dojednan tak, aby v důsledku kontroly nedošlo k narušení provozu nájemce (omezení zásobování čerpacích stanic a velkoobchodních zákazníků nájemce). Nájemce je v tomto případě povinen pracovníku pověřenému pronajímatelem umožnit vstup do objektu, ve kterém je vozidlo umístěno a za účelem kontroly mu poskytnout potřebnou součinnost.
- 8) Smluvní strany se dohodly, že dvě sady klíčů od vozidla budou v držení nájemce po dobu pronájmu. Nájemce se zavazuje po obdržení písemné výzvy pronajímatele předložit pronajímateli jednu sadu klíčů za účelem kontroly vozidla dle článku IV. odst. 7 této smlouvy. V případě opravy vozidla je nájemce oprávněn poskytnout smluvní servisní organizaci jednu sadu klíčů.

V. Nájemné

- 1) Nájemné za každé pronajaté vozidlo je stanoveno jako nájemné za jeden měsíc pronájmu pronajatého vozidla. Nájemné za jeden měsíc pronájmu zahrnuje platbu za servis dle článku VII. odst. 2 a 4 této smlouvy, platbu za pneumatiky a pneuservis dle článku X. této smlouvy, platbu za asistenční službu dle článku VIII. odst. 2 této smlouvy, platbu za pravidelné revize vozidla po celou dobu pronájmu (prohlídka ADR, L certifikát, kontrola emisí, revize tachografu a STK).
- 2) Nájemné za jedno **pronajaté vozidlo bez hydraulického čerpadla** činí částku 1295 EUR bez DPH za jeden měsíc pronájmu.
- 3) Nájemné za jedno **pronajaté vozidlo s hydraulickým čerpadlem** činí částku 1349 EUR bez DPH za jeden měsíc pronájmu.

- 4) Nájemné bude hrazeno včetně daně z přidané hodnoty, která bude vypočtena v souladu s platnou a účinnou zákonnou úpravou. Nájemné uvedené v článku V. odst. 2 a 3 této smlouvy zahrnuje veškeré přímé i nepřímé náklady pronajímatele spojené s pronájmem všech vozidel a služeb souvisejících s pronájmem uvedených v této smlouvě a jejích přílohách, příloze č. 1, (příloha č. 1a a příloha č. 1b) této smlouvy, nestanoví-li tato smlouva nebo její příloha, s výjimkou přílohy č. 3 této smlouvy, jinak. Vyúčtování-přefakturaci jakýchkoliv nákladů, které jsou touto smlouvou sjednány nad sjednané úhrady nájemného (např. za servisní zásahy, které nejsou zahrnuty v nájemném) provádí pronajímatel samostatnými fakturami-daňovými doklady.
- 5) Smluvní strany se dohodly, že pronajímatel je oprávněn navrhnout změnu výše nájemného pouze dojde-li v průběhu trvání pronájmu vozidla ke změnám zákonné úpravy, která změní výši daní a poplatků vybíraných v souvislosti s vozidlem či jeho pronájmem (např. poplatek za rádio), a to vždy tak, že změna nájemného bude přesně odpovídat změně ve výši daně či poplatku. Změna nájemného podléhá souhlasu obou smluvních stran udělenému dodatkem k této smlouvě a za podmínek sjednaných v dodatku k této smlouvě.
- 6) Nájemné je hrazeno vždy jednou měsíčně na základě jednoho pronajímatelem vystaveného daňového dokladu pro všechna pronajatá vozidla za uplynulý měsíc pronájmu vozidel, přičemž okamžikem zdanitelného plnění je poslední den uvedeného měsíce (dále jen „faktura“). Pronajímatel je povinen vystavit fakturu a doručit ji nájemci vždy nejpozději do 3. pracovního dne měsíce následujícího po kalendářním měsíci, v němž bylo poskytnuto zdanitelné plnění podle této smlouvy. Přílohou faktury bude vždy rozpis nájemného účtovaného za všechna pronajatá vozidla, v členění podle jednotlivých vozidel. Nájemné bude poměrně sníženo s uvedením důvodu a výpočtu snížení, tak jak je sjednáno v této smlouvě, např. v článku IX. odst. 7 této smlouvy.
- 7) Faktura musí mít všechny náležitosti vyplývající z obecně závazných právních předpisů a náležitosti daňového dokladu dle § 28 zákona č. 235/2004 Sb., o dani z přidané hodnoty, v platném znění (dále jen „Zákon o DPH“) včetně všech příloh požadovaných touto smlouvou. Faktura musí být jednoznačně identifikovatelná (uvedením evidenčního čísla této smlouvy nájemce).
- 8) Pronajímatel vystaví veškeré faktury v písemné podobě nebo v elektronické podobě, přičemž v případě faktury v elektronické podobě bude každá takto vystavená faktura opatřena zaručeným elektronickým podpisem nebo uznávanou elektronickou značkou a kvalifikovaným časovým razítkem ve smyslu zákona č. 227/2000 Sb., o elektronickém podpisu, ve znění pozdějších předpisů (dále jen „Zákon o elektronickém podpisu“).
- 9) Pronajímatel splní svou povinnost vystavit a doručit fakturu
 - a) v listinné podobě doručení nájemci na fakturační adresu ČEPRO, a.s., FÚ, Odbor účtárny, Hněvice 62, 411 08 Štětí;
 - b) v elektronické podobě odesláním nájemci z e-mailové adresy pronajímatele fakturace@autohelus.cz doručení nájemci na jeho e-mailovou adresu cepro_DF@ceproas.cz.
- 10) Smluvní strany se dohodly, že oznámení nebo změny adres vztahujících se k tomuto článku provedou písemným oznámením podepsaným osobami oprávněnými k uzavření nebo změnám Smlouvy doručeným druhé Smluvní straně na adresu uvedenou v záhlaví této smlouvy s dostatečným předstihem.
- 11) Nebude-li pronajímatelem předložena faktura obsahovat náležitosti a údaje v souladu s touto smlouvou, bude pronajímateli nájemcem s uvedením důvodu vrácena ve lhůtě splatnosti jako doklad nesplňující předepsané náležitosti k doplnění či opravě. Pronajímatel je povinen fakturu přepracovat, resp. doplnit či opravit, včetně uvedení nové lhůty splatnosti, a doručit ji nájemci dle odst. 9 tohoto článku smlouvy. V tomto případě není nájemce v prodlení s placením vrácené faktury. Nová lhůta

splatnosti počíná běžet znovu až ode dne doručení pronajímatelem opravené bezvadné faktury nájemci.

- 12) V případech, kdy je nájemce ručitelem za odvedení daně z přidané hodnoty podle § 109 odst. 2 Zákona o DPH, dohodly se Smluvní strany, že nájemce splní povinnost zaplatit fakturovanou částku – její část odpovídající dani z přidané hodnoty ve výši uvedené v daňovém dokladu vystaveném pronajímatelem – bankovním převodem přímo na účet určený finančním úřadem (depozitní účet správce daně pronajímatele). Dnem úhrady daně z přidané hodnoty na příslušný depozitní účet správce daně pronajímatele je závazek nájemce vůči pronajímateli splněn, a to ve výši částky, uhrazené na depozitní účet správce daně pronajímatele. Toto ujednání se použije, pokud nájemce neobdrží jeden pracovní den přede dnem poukázání částky na depozitní účet správce daně pronajímatele od pronajímatele doklad o tom, že daň z přidané hodnoty již zaplatil/uhradil pronajímatel.
- 13) Smluvní strany se dohodly, že nájemce je oprávněn pozastavit úhradu faktur pronajímateli, pokud bude na pronajímatele podán návrh na zahájení insolvenčního řízení. Nájemce je oprávněn v těchto případech pozastavit výplatu do doby vydání soudního rozhodnutí o insolvenčním návrhu ve věci probíhajícího insolvenčního řízení (takovými rozhodnutími se rozumí rozhodnutí uvedená v Díle 5 zákona č. 182/2006 Sb., insolvenční zákon, ve znění pozdějších předpisů /dále jen „Insolvenční zákon“/). Pozastavení výplaty faktury z důvodu probíhajícího insolvenčního řízení není prodloužením nájemce. Bude-li insolvenční návrh pravomocně odmítnut, zamítnut, nebo bude-li insolvenční řízení pravomocně zastaveno, uhradí nájemce fakturu do 30 dnů ode dne, kdy obdrží od pronajímatele pravomocné rozhodnutí o odmítnutí insolvenčního návrhu, zamítnutí insolvenčního návrhu, nebo zastavení insolvenčního řízení, s vyznačením právní moci. V případě, že bude rozhodnuto o způsobu řešení úpadku, bude nájemce postupovat v souladu s Insolvenčním zákonem. (dále jen „Konkurzní zákon“).
- 14) Splatnost každé faktury činí 30 dnů od doručení nájemci.
- 15) Úrok z prodlení při prodlení nájemce s úhradou faktury vyúčtuje pronajímatel nájemci samostatnou fakturou, která však není daňovým dokladem.
- 16) Závazek nájemce uhradit peněžitou částku se považuje za splněný v den, kdy je dlužná částka odepsána z účtu nájemce ve prospěch účtu pronajímatele.
- 17) Nájemce se zavazuje sdělit pronajímateli přesný počet ujetých km pronajatých vozidel pro účely vyrovnání nadlimitních km dle odstavce 18 tohoto článku.
- 18) Smluvní strany si ujednaly celkový roční limit počtu najetých kilometrů všech pronajatých vozidel. Tento limit je uveden v podobě ročního projezdu v součtu za všech 8 pronajatých vozidel a činí 1.000.000 km, tedy průměrně 125.000 km na jedno pronajaté vozidlo. Vždy k 31.12. kalendářního roku v rámci doby pronájmu provede pronajímatel vyúčtování ujetých kilometrů za kalendářní rok, s výjimkou prvního a posledního roku pronájmu, kdy bude vyúčtování provedeno úměrně k alikvotní části doby pronájmu. Pokud je při provedení ročního vyúčtování kilometrů (nebo jejich alikvotní části) dle předchozí věty, rozdíl mezi sjednaným celkovým počtem kilometrů (v součtu za všechna pronajatá vozidla) a skutečným stavem ujetých kilometrů dle údajů tachografů všech pronajatých vozidel, je pronajímatel oprávněn provést vyúčtování dodatečného nájemného za příslušný kalendářní rok následovně:

$((\text{celkem} - \text{limit}) * \text{cena za km}) * \text{sazba}$ - použije se při překročení limitu počtu najetých kilometrů

celkem = skutečný celkový počet najetých kilometrů všech pronajatých vozidel za kalendářní rok

limit = celkový sjednaný počet najetých kilometrů pro všechna pronajatá vozidla (1.000.000 km pro 8 pronajatých vozidel po dobu 12 měsíců). Pokud nebyla všechna vozidla pronajata po celý kalendářní rok, za který se provádí vyúčtování dle tohoto odstavce, vypočte se tato hodnota (limit) jako součet limitů pro jednotlivá pronajatá vozidla vypočtených dle následujícího vzorce:

limit pro jedno vozidlo = $((125.000/D)*P)$

kde D je počet kalendářních dnů v příslušném kalendářním roce.

kde P je počet celých kalendářních dnů, po které bylo vozidlo během příslušného kalendářního roku pronajato.

cena za km = cena za 1 ujetý km pronajatého vozidla vypočtená tak, že se součet nájemného pro všechna pronajatá vozidla za 12 měsíců vydělí celkovým ročním limitem počtu najetých kilometrů všech pronajatých vozidel

sazba = % sazba více najetých kilometrů ve výši 50 %, přičemž v případě, že hodnota „celkem“ bude vyšší než 1.120.000 km (či v případě, že nebyla všechna vozidla pronajata po celý kalendářní rok, vyšší než hodnota vypočtená dle vzorce pro hodnotu „limit“ s tím, že namísto čísla 125.000 v hodnotě „limit pro jedno vozidlo“ se použije hodnota 140.000), použije se sazba 100 %

- 19) Peněžní částka vyúčtování stanovená podle odst. 18 tohoto článku bude uhrazena nájemcem pronajímateli na základě vystavené faktury jako dodatečné nájemné.
- 20) V případě prodlení nájemce s jakoukoliv platbou sjednanou podle této smlouvy, je nájemce povinen zaplatit pronajímateli smluvní úrok z prodlení ve výši 0,02% z jistiny za každý i započatý den prodlení do zaplacení jistiny.

VI. Pojištění

- 1) Nájemce se zavazuje sjednat pro každé jednotlivé vozidlo zákonné pojištění odpovědnosti za škodu způsobenou provozem motorových vozidel v následujícím minimálním rozsahu:

Minimální limit plnění na 1 vozidlo:

škody na zdraví 3. osob: min 50.000.000 Kč

škody na věci 3. osob: min 50.000.000 Kč

- 2) Nájemce se zavazuje sjednat pro každé jednotlivé vozidlo havarijní pojištění, přičemž je povinen toto pojistné plnění vinkulovat ve prospěch pronajímatele, pokud jde o škody vzniklé na majetku pronajímatele. Nájemce se zavazuje doložit pronajímateli vinkulaci pojistného plnění v jeho prospěch nejpozději do 30 dnů ode dne předání a převzetí vozidla do užívání. Další druhy pojištění pronajatých vozidel je nájemce oprávněn sjednat na vlastní náklady, přičemž vždy je povinen vinkulovat pojistné plnění ve prospěch pronajímatele, pokud jde o škody vzniklé na majetku pronajímatele.

VII. Servis

- 1) Součástí služeb souvisejících s pronájmem poskytovaných pronajímatelem je plný servis pronajatých vozidel po celou dobu pronájmu v rozsahu sjednaném v této smlouvě. Veškeré tyto služby jsou zahrnuty v ceně nájemného uvedené ve čl. V. této smlouvy, není-li níže uvedeno něco jiného.
- 2) Služby servisu představují: komplexní zajištění a provedení veškeré údržby, oprav, doplnění provozních náplní, nákupu pneumatik včetně montáže a demontáže v rámci servisu péče o ně, pravidelných prohlídek vozidla sloužících k udržení řádného legislativního, technického a provozuschopného stavu vozidla dle plánu údržby předepsaného výrobcem, nebo podle nejlepších zkušeností pronajímatele pro prevenci provozních závad.

Dále pronajímatel poskytuje: opravy všech závad způsobených provozem či opotřebením vozidla, včetně dodání všech potřebných náhradních dílů a provozních kapalin pro vozidla v rámci servisu,

(pokud však nebyly způsobeny násilným poškozením zaviněným nájemcem nebo třetí osobou) po celou dobu nájmu.

- 3) Pronajímatel poskytuje na základě této smlouvy rovněž opravy a servis při poškození pronajatého vozidla, tyto opravy nejsou zahrnuty v nájemném a nájemce je povinen zaplatit za jejich řádné provedení pronajímateli částku odpovídající výši spoluúčasti, která není pokryta pojistným plněním z pojištění dle článku VI. této smlouvy na základě faktury vystavené pronajímatelem. Článek V. odst. 7 až 16 této smlouvy se použije přiměřeně.
- 4) Součástí servisu pronajímatele je rovněž výměna a doplnění provozních kapalin a drobného materiálu v rámci servisu v servisní organizaci pronajímatele při servisních prohlídkách definovaných pronajímatelem. Průběžné doplňování provozních kapalin a drobného materiálu mimo tento servis dle předchozí věty hradí ve své režii nájemce. Za provozní kapaliny se pro účely tohoto odstavce nepovažují AdBlue, pohonné hmoty a náplně ostřikovačů.
- 5) Pronajímatel se zavazuje v rámci pravidelných servisních prohlídek pronajatých vozidel kontrolovat stav vozidla tak, aby škody na pronajatém vozidle, které nejsou běžným opotřebením, byly opraveny průběžně co nejdříve po jejich zjištění, a nikoli až při vrácení pronajatého vozidla dle článku XVIII. této smlouvy. Nájemce poskytne pronajímateli vozidlo k prohlídce pravidelně minimálně v intervalech stanovených servisním plánem uvedeným v příloze č. 3 této smlouvy. Pokud nebude při této prohlídce servisní organizací shledáno a zaznamenáno v protokolu opotřebením pronajatého vozidla, které neodpovídá běžnému opotřebením, nebo poškození vozidla, má se za to, že opotřebením vozidla je v rámci běžných parametrů, a že vozidlo není poškozeno, a nemůže být následně při skončení nájmu vozidla a jeho předání dle článku XVIII. uplatněno. Skutečnost, že je pronajaté vozidlo v technickém stavu, který neodpovídá běžnému opotřebením, musí být prokázána v případě nesouhlasu nájemce pronajímatelem znaleckým posudkem, včetně výše škody, její příčiny a zavinění škody.

VIII. Asistenční služba

- 1) Součástí služeb souvisejících s pronájmem je asistenční služba – odtah nepojízdného vozidla, a to po 24 hodin denně a 7 dní v týdnu. V případě, že pronajaté vozidlo bude v důsledku poruchy či nehody neschopné provozu, zajistí pronajímatel pomoc na cestě a jeho odtah do příslušné smluvní servisní organizace dle článku XII. odst. 1 této smlouvy.
- 2) V případě poruchy tahače, která není způsobena zaviněním nájemce, řidiče vozidla či třetí osoby, je cena za asistenční službu dle článku VIII. odstavce 1 této smlouvy součástí nájemného.
- 3) V případě poruchy tahače, která je způsobena zaviněním nájemce, řidiče vozidla či třetí osoby (ve sporných případech důkazní břemeno nese pronajímatel), uhradí nájemce spoluúčast na vzniklé škodě, dle příslušné pojistné smlouvy, a to pokud je pronajímatel dle článku VI. této smlouvy pojistníkem na základě faktury vystavené pronajímatelem (přefakturace spoluúčasti). Článek V. odst. 7 až 16 této smlouvy se v případě faktury vystavené pronajímatelem dle předchozí věty použije přiměřeně.

IX. Náhradní vozidlo

- 1) Součástí služeb souvisejících s pronájmem je poskytnutí náhradního vozidla. V případě, že pronajaté vozidlo bude v důsledku poruchy či nehody neschopné provozu po dobu delší než 12 hodin, zavazuje se pronajímatel poskytnout nájemci náhradní vozidlo. Závazek pronajímatele poskytnout náhradní vozidlo se vztahuje v případě více vozidel neschopných provozu současně pouze k prvnímu pronajatému vozidlu, které bude v důsledku poruchy či nehody neschopné provozu. Nájemce může požádat pronajímatele o poskytnutí náhradního vozidla a pronajímatel je může poskytnout i v jiných případech,

např. pro vykrytí zvýšených potřeb provozu nájemce.

- 2) Minimální specifikace náhradního vozidla je uvedena v příloze č. 2 této smlouvy. Pronajímatel se zavazuje, že poskytnuté náhradní vozidlo bude splňovat minimálně emisní třídu **EURO 5/**
- 3) Cena za poskytnutí jednoho náhradního vozidla pro případ poruchy tahače, bez ohledu na skutečnost, zda byla porucha způsobena zaviněním nájemce, řidiče vozidla či třetí osoby, je zahrnuta v nájemném dle článku V. odst. 1 této smlouvy.
- 4) V případech, ve kterých není cena za poskytnutí náhradního vozidla dle článku IX. odst. 3 této smlouvy zahrnuta v platbě nájemného dle článku V. odst. 1 této smlouvy uhradí nájemce pronajímateli cenu za pronájem náhradního vozidla na základě faktury vystavené pronajímatelem ve výši nájemného dle článku V. odst. 2 této smlouvy, resp. její alikvotní část vypočtenou z nájemného dle doby v celých dnech, po kterou bylo náhradní vozidlo poskytnuto, nejvýše však ve výši nájemného dle článku V. odst. 2 této smlouvy za 1 měsíc. Článek V. odst. 7 až 16 této smlouvy se použije přiměřeně.
- 5) Pronajímatel se zavazuje poskytnout nájemci náhradní vozidlo v níže specifikovaném místě:

AUTO HELUS. S.r.o., servisní středisko Ejpovice, Zemská 238 Ejpovice

Náhradní vozidlo bude poskytnuto ve výše uvedeném místě nejpozději do 6 hodin od požadavku nájemce na jeho přistavení, nedohodnou-li se smluvní strany na jiné lhůtě.

Nájemce o poskytnutí náhradního vozidla požádá na následujících telefonních číslech pronajímatele, která jsou dostupná 24 hodin denně, 7 dní v týdnu:

725 691 366

725 691 367

Telefonický požadavek potvrdí nájemce písemně emailem, přičemž v emailu uvede i přesný čas telefonické žádosti o poskytnutí náhradního vozidla. Pro běh lhůty pro poskytnutí vozidla je rozhodující čas telefonické žádosti o náhradní vozidlo, pokud nebyl dohodnut jiný čas předání. Emailová adresa pronajímatele pro doručení potvrzení žádosti o náhradní vozidlo: pronajem@autohelus.cz

- 6) V případě, že pronajímatel neposkytne náhradní vozidlo ve lhůtě uvedené v článku IX. odst. 5 této smlouvy, může nájemce na pronajímateli požadovat uhrazení smluvní pokuty ve výši 520,- Kč za každou započatou hodinu prodlení s předáním náhradního vozidla.
- 7) Pro případ, že pronajaté vozidlo bude v důsledku poruchy, která není způsobena zaviněním nájemce, řidiče vozidla ani třetí osoby, neschopné provozu po dobu delší než 12 hodin, a nájemce již využívá jedno náhradní vozidlo, dohodly se smluvní strany, že po dobu neschopnosti provozu pronajatého vozidla, za které nebylo poskytnuto náhradní vozidlo, nenáleží pronajímateli nájemné za pronajaté vozidlo neschopné provozu (respektive jeho alikvotní část vypočtená dle délky neschopnosti provozu pronajatého vozidla), leda by pronajímatel poskytnul nájemci další náhradní vozidlo namísto vozidla neschopného provozu (v takovém případě platí nájemce nájemné za pronajaté vozidlo neschopné provozu jako cenu za takto poskytnuté náhradní vozidlo). Pokud bude pronajaté vozidlo, které je dle první věty tohoto odstavce neschopné provozu více než 5 kalendářních dní, a deficit pronajatých vozidel nebyl vyřešen jiným způsobem (zapůjčení jiného vozidla či zprovoznění prvního vozidla v poruše), zavazuje se pronajímatel uhradit nájemci smluvní pokutu ve výši 12.500,- Kč za každý započatý den a za každé takové vozidlo počínaje 6. dnem v němž neměl nájemce k dispozici plný počet pronajatých vozidel k provozu. Toto ustanovení se nevztahuje na případ snížení počtu vozidel z důvodu odcizení či zničení pronajatého vozidla dle článku XIII. této smlouvy.

X.**Výměna pneumatik**

- 1) Součástí služeb souvisejících s pronájmem poskytovaných pronajímatelem je pořízení a výměna pneumatik pro pronajatá vozidla v reálné potřebě pro provoz pronajatého vozidla s cisternovým návěsem dle nájemcem poskytnuté specifikace.
- 2) Za účelem čerpání služeb uvedených v odst. 1 tohoto článku smlouvy využije nájemce sítě servisních organizací stanovených pronajímatelem (článek XII. této smlouvy).
- 3) Výměny pneumatik zničených nebo poškozených při provozu průrazem či jiným podobným poškozením hradí nájemce.
- 4) Pronajímatel se zavazuje zajistit pro nájemce asistenční službu pro případ zničení či průrazu pneumatiky při provozu pronajatého vozidla a k němu připojeného vozidla, která spočívá ve výjezdu a opravě či výměně zničených či poškozených pneumatik. Specifikace a ceník této služby včetně uvedení jejího poskytovatele a kontaktních čísel bude předán nájemci při předání pronajatého vozidla. V případě, že se nájemce v konkrétním případě rozhodne službu využít, vyúčtuje pronajímatel cenu této služby nájemci samostatnou fakturou. Článek V. odst. 7 až 16 této smlouvy se použije přiměřeně.

XI.**Další povinnosti smluvních stran**

- 1) Pronajímatel se zavazuje uhradit veškeré daně a poplatky spojené s provozem vozidla na pozemních komunikacích s výjimkou těch, které jsou uvedeny v odst. 2 tohoto článku) a zajistit a uhradit provedení povinných prohlídek vozidla (prohlídka ADR, L certifikát, kontrola emisí, revize tachografu a STK).
- 2) Silniční daň a mýtné hradí jako provozovatel vozidla nájemce.

XII.**Smluvní servisní organizace**

- 1) Smluvní servisní organizace (dále jen „SSO“ nebo „servisní místo“) jsou ke dni podpisu této smlouvy uvedeny, včetně vzdáleností k stanovištím vozidel nájemce, v příloze č. 4 této smlouvy, která je nedílnou součástí této smlouvy a pro obě strany závazná. Smluvní servisní organizace v předaném Seznamu SSO přiřazené k příslušnému stanovišti vozidel zadavatele nesmí být od stanoviště vozidel zadavatele vzdáleny více, než je uvedeno u příslušné Smluvní servisní organizace přiřazené k příslušnému stanovišti vozidel zadavatele v příloze č. 4 této smlouvy.
- 2) Pronajímatel nemá právo na přerušení poskytování služeb ani vydání zákazu k poskytnutí služeb v příloze č. 2 této smlouvy a to ani v případě, kdy nájemce je v prodlení s plněním svých povinností vůči pronajímateli.
- 3) V případě, že pronajímatel změní SSO přiřazenou k příslušnému stanovišti pronajatých vozidel tak, že takovou změnou dojde k prodloužení vzdálenosti v km od stanoviště pronajatého vozidla k přiřazené SSO dle přílohy č. 4 této smlouvy, zavazuje se pronajímatel uhradit nájemci vícenáklady spojené s delším projezdem příslušných pronajatých vozidel do nové vzdálenější SSO. Vzdálenosti SSO přiřazených ke stanovišti vozidel jsou uvedeny v příloze č. 4 této smlouvy.
- 4) Nájemce je oprávněn změnit stanoviště pronajatého vozidla či pronajatých vozidel. V případě, že jde o stanoviště, ke kterému ještě není přiřazena SSO, pronajímatel přidělí k stanovišti vozidel novou SSO, a to bezodkladně po písemném sdělení nájemce o změně stanoviště vozidla.

XIII.**Ukončení pronájmu vozidla v případě odcizení nebo zničení pronajatého vozidla**

- 1) Pokud vozidlo bude zcela zničeno, pronájem vozidla zaniká dnem zničení vozidla, který bude uveden v příslušném protokolu o oznámení pojistné události příslušné pojišťovně. Bude-li vozidlo odcizeno, zaniká pronájem vozidla dnem odcizení potvrzeným dokumentem policejního orgánu, v němž bude konstatováno odcizení vozidla. Nájemce je vždy povinen zničení či odcizení vozidla bezodkladně ohlásit pronajímateli, a to písemně. V obou případech zániku pronájmu vozidla shora uvedených je nájemce povinen uhradit pronajímateli do 30 dnů ode dne doručení písemného vypořádání výše uvedené události všechny ke dni předčasného ukončení pronájmu vozidla vzniklé a neuhrazené peněžité závazky nájemce vůči pronajímateli včetně jejich příslušenství.
- 2) Pronajímatel předloží nájemci bez zbytečného odkladu, nejpozději však do 15 dnů od zániku pronájmu vozidla dle předchozího odstavce nabídku na pronájem nového vozidla namísto odcizeného či zničeného vozidla za cenových podmínek, které budou srovnatelné s cenovými podmínkami dohodnutými v článku V. odst. 2 (resp. odst. 3 u vozidla s hydraulickým čerpadlem) této smlouvy, ve kterých lze zohlednit jinou pořizovací cenu pronajímaného vozidla. Nájemce není povinen akceptovat nabídku pronajímatele dle předchozí věty tohoto odstavce.

XIV.**Ukončení smlouvy či pronájmu vozidla výpovědí ze strany pronajímatele**

- 1) Pronajímatel je oprávněn pronájem každého vozidla eventuálně tuto smlouvu jako celek vypovědět na základě této smlouvy pouze v následujících případech:
 - a) je-li nájemce v prodlení se zaplacením druhého po sobě jdoucího měsíčního nájemného déle než 30 dnů a pronajímatel nájemce na tuto skutečnost písemně upozornil a vyzval ho k úhradě dlužných částek v dodatečně přiměřené lhůtě,
 - b) nájemce byl pravomocně odsouzen pro trestný čin podle zákona č. 418/2011 Sb., o trestní odpovědnosti právnických osob a řízení proti nim, ve znění pozdějších předpisů.
- 2) Výpověď oznámí pronajímatel nájemci dopisem s doručenkou zaslaným do sídla nájemce, pokud nájemce písemně nesdělí pronajímateli zvláštní adresu pro doručování. Výpovědní lhůta činí 2 měsíce a začíná běžet prvním dnem kalendářního měsíce následujícího po doručení výpovědi.
- 3) V případě zániku této smlouvy nebo jednotlivého pronájmu vozidla výpovědí ze strany pronajímatele dle odstavce 1 tohoto článku je nájemce povinen na písemnou výzvu pronajímatele do 30 dnů ode dne doručení výzvy uhradit pronajímateli pouze:
 - a) všechny vzniklé (a řádnými doklady doložené) a neuhrazené peněžité závazky nájemce vůči pronajímateli včetně jejich příslušenství do doby faktického vrácení vozidla či vozidel pronajímateli do místa, kde bylo vozidlo převzato nájemcem od pronajímatele (článek III. odst. 1 této smlouvy), nebude-li dohodnuto jinak. V případě, že bude vypovězen pouze pronájem jednoho vozidla, týká se ustanovení předchozí věty pouze peněžitých závazků nájemce souvisejících s vypovězeným pronájmem tohoto vozidla.
 - b) prokazatelně a účelně vynaložené náklady na opravu vozidla vráceného z důvodu výpovědi pronajímateli, je-li vozidlo v technickém stavu, který neodpovídá běžnému opotřebení, a to za podmínek uvedených v článku XVIII. odst. 2 této smlouvy.
 - c) náhradu škody, kterou nájemce pronajímateli prokazatelně způsobil a pronajímatel ji řádně prokázal příslušnými doklady, případně o které byla uzavřena dohoda o náhradě škody. Ušlý zisk se nehradí.

XV.**Ukončení pronájmu vozidla výpovědí ze strany nájemce**

- 1) Nájemce je oprávněn pronájem každého vozidla eventuálně tuto smlouvu jako celek vypovědět na základě této smlouvy pouze v následujících případech:
 - a) pronajímateli zanikne živnostenské oprávnění dle zákona č. 455/1991 Sb., živnostenský zákon, ve znění pozdějších předpisů, nezbytné pro řádné plnění této smlouvy nebo kterékoli její části,
 - b) pronajímatel byl pravomocně odsouzen pro trestný čin podle zákona č. 418/2011 Sb., o trestní odpovědnosti právnických osob a řízení proti nim, ve znění pozdějších předpisů.
- 2) Pro doručování, formu a účinnost výpovědi se použijí přiměřeně ujednání v článku XIV. odst. 2 této smlouvy.
- 3) V případě zániku pronájmu vozidla výpovědí ze strany nájemce dle odstavce 1 tohoto článku je nájemce povinen na písemnou výzvu pronajímatele do 30 dnů ode dne doručení výzvy uhradit pronajímateli pouze:
 - a) všechny vzniklé a řádnými doklady doložené neuhrazené peněžité závazky nájemce vůči pronajímateli včetně jejich příslušenství do doby faktického vrácení vozidla či vozidel pronajímateli do místa, kde bylo vozidlo převzato nájemcem od pronajímatele (článek III. odst. 1 této smlouvy), nebude-li dohodnuto jinak. V případě, že bude vypovězen pouze pronájem jednoho vozidla, týká se ustanovení předchozí věty pouze peněžitých závazků nájemce souvisejících vypovězeným pronájmem vozidla.
 - b) prokazatelně a účelně vynaložené náklady na opravu vozidla vráceného z důvodu výpovědi pronajímateli, je-li vozidlo v technickém stavu, který neodpovídá běžnému opotřebení, a to za podmínek uvedených v článku XVIII. odst. 2 této smlouvy.
 - c) náhradu škody, kterou nájemce pronajímateli prokazatelně způsobil a pronajímatel ji řádně prokázal příslušnými doklady, případně o které byla uzavřena dohoda o náhradě škody. Ušlý zisk se nehradí.
- 4) V případě zániku pronájmu vozidla výpovědí ze strany nájemce dle odstavce 1 tohoto článku je pronajímatel povinen na písemnou výzvu nájemce do 30 dnů ode dne doručení výzvy uhradit nájemci náhradu škody, kterou pronajímatel nájemci prokazatelně způsobil.

XVI.**Ukončení pronájmu vozidla dohodou a uplynutím doby**

- 1) Pronájem každého vozidla může dále zaniknout dohodou smluvních stran s tím, že v této dohodě budou specifikovány podmínky ukončení pronájmu vozidla včetně vyrovnání finančních závazků z této dohody plynoucích.
- 2) Pronájem vozidla dále zaniká uplynutím doby pronájmu.

XVII.**Odstoupení od smlouvy nebo pronájmu vozidla**

- 1) Nájemce je oprávněn odstoupit od této smlouvy jako celku, případně od pronájmu konkrétního vozidla, vedle důvodů uvedených v platných a účinných legislativních předpisech i v níže uvedených případech:
 - a) bylo-li vůči pronajímateli zahájeno insolvenční řízení, v němž bylo vydáno rozhodnutí o úpadku pronajímatele nebo insolvenční návrh byl zamítnut proto, že majetek pronajímatele nepostačuje k úhradě nákladů insolvenčního řízení, nebo byl konkurs zrušen proto, že majetek pronajímatele byl zcela nepostačující nebo pronajímatel vstoupí do likvidace, nebo na majetek pronajímatele je zahájeno exekuční řízení nebo pronajímatel pozbude vlastnického práva k předmětu pronájmu,
 - b) pronajímatel je v prodlení s dodáním jakéhokoliv vozidla, jelikož nedodrží lhůtu dodání uvedenou

v článku II. odst. 5 této smlouvy, a toto vozidlo nedodá ani v nájemcem písemně stanovené dodatečné lhůtě k dodání vozidla, s jehož dodáním je pronajímatel v prodlení.

- 2) Nájemce je oprávněn odstoupit od pronájmu konkrétního vozidla, pokud není toto vozidlo schopné provozu z důvodů, které nejsou zaviněny nájemcem, řidičem nebo třetí osobou, po dobu delší než 30 dnů v rámci jednoho kalendářního roku, za podmínky, že za toto vozidlo nebylo poskytnuto náhradní vozidlo. Do doby neschopnosti provozu vozidla dle předchozí věty se nepočítá neschopnost provozu vozidla kratší než 24 hodin.
- 3) Odstoupení od smlouvy nebo pronájmu vozidla musí být provedeno písemnou formou dopisem adresovaným do sídla pronajímatele.
- 4) Odstoupením od smlouvy nebo pronájmu vozidla smlouva nebo pronájem vozidla zaniká dnem doručení oznámení o odstoupení pronajímateli. Odstoupením od smlouvy nebo pronájmu vozidla zanikají všechna práva, s výjimkou nároků nájemce na smluvní pokutu, a povinnosti smluvních stran založené touto smlouvou, přičemž v případě odstoupení od pronájmu vozidla zanikají práva a povinnosti pouze ve vztahu k pronajatému vozidlu, kterého se odstoupení od pronájmu vozidla týká. Odstoupení od smlouvy nebo pronájmu vozidla se však nedotýká nároku na úhradu nájemného či jiných peněžitých závazků nájemce za již poskytnuté plnění ze smlouvy.

XVIII.

Vrácení vozidla

- 1) Nájemce je povinen do 3 pracovních dnů následujících po zániku pronájmu vozidla, a to z jakéhokoliv stanoveného důvodu shora vyjma čl. XIII. této smlouvy, vrátit vozidlo pronajímateli do místa, kde bylo převzato dle článku III. odst. 1 této smlouvy, nebude-li mezi stranami písemně dohodnuto jinak.
- 2) Při převzetí vráceného pronajatého vozidla je pronajímatel povinen zkontrolovat, zda vozidlo bylo vráceno ve stavu, v jakém bylo předáno nájemci s přihlédnutím k obvyklému opotřebením, opravám a úpravám provedeným v době nájmu se souhlasem pronajímatele. O převzetí vozidla bude sepsán protokol, ve kterém bude zaznamenán stav vozidla a tachometru. Nájemce se zavazuje pronajímateli uhradit všechny škody zaviněné nájemcem, řidičem vozidla či třetí osobou, pokud je pronajaté vozidlo v technickém stavu, který neodpovídá běžnému opotřebením. Skutečnost, že je pronajaté vozidlo v technickém stavu, který neodpovídá běžnému opotřebením, musí být prokázána v případě nesouhlasu nájemce pronajímatelem znaleckým posudkem, včetně výše škody, její příčiny a zavinění škody. Náklady na opravu vozidla, které je v technickém stavu, který neodpovídá běžnému opotřebením, podléhají před jejich vynaložením odsouhlasení nájemcem, Náklady dle přechodí věty, které neodsouhlasil nájemce, není nájemce povinen pronajímateli uhradit.
- 3) Nájemce je povinen současně s vrácením vozidla předat pronajímateli klíče a doklady k vozidlu v jeho držení a všechny předané dokumenty uvedené v předávacím protokolu, který byl vyhotoven při prvotním předání pronajatého vozidla. Nesplní-li nájemce tuto smluvní povinnost, zavazuje se uhradit pronajímateli náklady spojené s jejich pořízením.

XIX.

Smluvní pokuty a náhrada škody

- 1) Smluvní pokuty jsou v této smlouvě sjednány pouze v následujících člancích smlouvy:
 - a) článku I odst. 4 této smlouvy,
 - b) článku III. odst. 5 této smlouvy,
 - c) článku IX. odst. 6 této smlouvy,
 - d) článku IX. odst. 7 této smlouvy.

Smluvní pokuty sjednané v přílohách této smlouvy se neuplatní.

- 2) Ujednáním o smluvních pokutách není dotčen nárok jakékoliv smluvní strany na náhradu škody, která

není pokryta v celé výši smluvní pokutou.

- 3) Smluvní pokutu vyúčtuje nájemce pronajímateli písemnou formou. Ve vyúčtování musí být uvedeno ustanovení této smlouvy, které k vyúčtování smluvní pokuty opravňuje a způsob výpočtu celkové výše smluvní pokuty. Pronajímatel je povinen uhradit vyúčtované smluvní pokuty nejpozději do 30 dnů od dne obdržení příslušného vyúčtování.

XX. Řešení sporů

Smluvní strany se zavazují řešit veškeré spory z této smlouvy vzniklé smírnou cestou. Pokud nedoručí ke smírnému řešení, smluvní strany se dohodly, že spor bude řešit věcně a místně příslušný soud určený podle sídla nájemce za pravidel uvedených v zák.č. 99/1963 Sb. v platném znění (Občanský soudní řád).

XXI. Závěrečná ustanovení

- 1) Tato smlouva nabývá platnosti a účinnosti dnem podpisu obou smluvních stran.
- 2) Tato smlouva a veškeré právní vztahy z ní vzniklé se řídí příslušnými ustanoveními zákona č. 513/1991 Sb., Obchodního zákoníku, ve znění pozdějších předpisů (dále jen „Obchodní zákoník“), zejména ve věcech neupravených odlišně touto smlouvou ustanoveními §§ 630 až 637 Obchodního zákoníku (Smlouva o nájmu dopravního prostředku), a ostatními závaznými právními předpisy českého právního řádu.
- 3) Smluvní strany prohlašují, že tuto Smlouvu uzavřely svobodně, vážně, nikoliv v tísní za jednostranně nevýhodných podmínek, a že znají její obsah, což stvrzují svými podpisy.
- 4) Tato smlouva je vyhotovena ve čtyřech stejnopisech, kdy každý má platnost originálu, a kdy každá smluvní strana obdrží dva stejnopisy s platností originálu.

Příloha č. 1a	Specifikace: Pronajaté vozidlo bez hydraulického čerpadla
Příloha č. 1b	Specifikace: Pronajaté vozidlo s hydraulickým čerpadlem
Příloha č. 2	Specifikace náhradního vozidla
Příloha č. 3	Další specifikace služeb souvisejících s pronájmem vozidel
Příloha č. 4	Servisní síť pronajímatele

V Praze dne 16-11-2012

V dne 16.11.2012

ČEPRO, a.s.

Ing. Jiří Borovec, MBA, předseda představenstva

JUDr. Kamil Helus, jednatel společnosti

ČEPRO, a.s.

Ing. Ladislav Staněk, člen představenstva

AUTO HELUS s.r.o.

Luční 168/32, 301 00 Plzeň
PROVOZOVNA KAZNĚJOV ⑤
Ke Staré mašině 557, 331 51 Kaznějov
IČ: 48361437, DIČ: CZ48361437

 **ČEPRO**
ČEPRO, a.s.
Dělmická 12, č.p. 213, 170 04 Praha 7
IČ: 60193531, DIČ: CZ60193531
zapsaná v obchodním rejstříku Městského
soudu v Praze, oddíl B, vložka 2341

043

Příloha č. 1a

Specifikace: Pronajaté vozidlo bez hydraulického čerpadla

Tahače návěsů pro přepravu hořlavých kapalin (současných kapalných motorových paliv včetně biopaliv) Třídy 3 dle Dohody ADR v platném znění v cisternách, pro provoz s cisternovými návěsy.

Vozidla splňují všechny podmínky konstrukce a vybavení dle Dohody ADR v platném znění uvedené v části 9, zejména v kapitolách 9.1 a následujících. Současně splňují i požadavky kapitol 8.1 a 8.5 téhož předpisu, týkající se výbavy vozidel, která je nutná pro provozování automobilových cisteren dle ADR v ČR a EU v provedení tahač v jízdní soupravě typu FL pro přepravu hořlavých kapalin Třídy 3 v cisternách. Výstroj a výbava tahačů odpovídající těmto podmínkám je nedílnou součástí dodávky. Provedení vozidel dle Zákona č. 56/2001 Sb. v platném znění, typové schválení a všechny další potřebné certifikáty a osvědčení pro uvedení do provozu v ČR a EU dle veškeré platné legislativy ČR a EU, jsou nedílnou součástí dodávky. FMS sběrnice pro montáž GPS modulu při dlouhodobém používání. Tahač je provozován v cisternové soupravě o celkové hmotnosti 45 tun

Počet:	8 tahačů celkem 6 bez hydraulického čerpadla 2 s hydraulickým čerpadlem
Provedení a počet náprav:	4 x 2
Motor:	460 HP
Emisní limit:	EURO 5 EEV
Palivová nádrž:	390 litrů, umístěná vpravo, uzamykatelná, hrdlo vybaveno ochranou (košem do hrdla)
Převodovka:	automaticky řazená, 12 stupňová, s možností řidičova zásahu do řazení, ZF - eurotronic
Odlehčovací brzda:	v provedení dle EHK 13, Příloha 5, Test IIA, min. na 44 tun, retardér nebo intardér
Hydraulické čerpadlo:	montováno u 2 tahačů; technické parametry viz příloha
Omezovač rychlosti:	nastavení na 80 km/h u všech tahačů, tempomat
FMS sběrnice:	je možnost namontování sledovací systém GPS na FMS sběrnici

Točnice:	JOST, královský čep návěsu 2“, příčná plošina přístupná zprava k zásuvkám návěsu, osvětlení tohoto prostoru
Výška točnice:	1 180 mm
Připojení:	hadice tlakového vzduchu, kabel s 15 pólovou zástrčkou, zapojení dle ADR, minimální průřez vodičů pro napájení elektronického měrného systému návěsu 2,5 mm ² , kabel ABS/EBS
Disky kol:	ocelové
Pneumatiky:	315/70 R 22,5; na přední nápravě vodící dezén, na hnací nápravě regionální provedení pneumatik
Rezervní kolo:	ano
Provedení kabiny řidiče:	bez aerodynamických prvků pro plachtová a skříňová vozidla, minimálně jedno plnohodnotné lůžko, úložné prostory pro dokumenty vozidla, nastavitelné sedadlo řidiče vzduchově odpružené
Odpružení kabiny:	pneumatické
Výbava kabiny:	kromě standardní výbavy kabiny je: Tachograf podporující pravidlo 1 minuty (požadavek č.40 ES) č.1360/2002 a podporující stažení karty i stažení paměti dig. tachografu bez vložené karty podniku, automatická klimatizace, nezávislé topení v souladu s ADR, elektricky nastavitelná a vyhřívaná hlavní zpětná zrcátka, přední zpětné zrcátko pro „mrtvý“ prostor vpředu před kabinou, rádio, zvukový alarm zpětného chodu, zvukový alarm neaktivované ruční brzdy při opuštění vozidla, indikace zapnutí bezpečnostních pásů řidiče, elektrické stahování bočních oken, lednice, ovládání zvedací nápravy návěsu z kabiny tahače, oranžový maják
Barva:	kabina bílá, podvozek šedý/černý

Příloha č. 1b

Specifikace: Pronajaté vozidlo s hydraulickým čerpadlem

Tahače návěsů pro přepravu hořlavých kapalin (současných kapalných motorových paliv včetně biopaliv) Třídy 3 dle Dohody ADR v platném znění v cisternách, pro provoz s cisternovými návěsy.

Vozidla splňují všechny podmínky konstrukce a vybavení dle Dohody ADR v platném znění uvedené v části 9, zejména v kapitolách 9.1 a následujících. Současně splňují i požadavky kapitol 8.1 a 8.5 téhož předpisu, týkající se výbavy vozidel, která je nutná pro provozování automobilových cisteren dle ADR v ČR a EU v provedení tahač v jízdní soupravě typu FL pro přepravu hořlavých kapalin Třídy 3 v cisternách. Výstroj a výbava tahačů odpovídající těmto podmínkám je nedílnou součástí dodávky. Provedení vozidel dle Zákona č. 56/2001 Sb. v platném znění, typové schválení a všechny další potřebné certifikáty a osvědčení pro uvedení do provozu v ČR a EU dle veškeré platné legislativy ČR a EU, jsou nedílnou součástí dodávky. FMS sběrnice pro montáž GPS modulu při dlouhodobém používání. Tahač je provozován v cisternové soupravě o celkové hmotnosti 45 tun

Počet:

2 s hydraulickým čerpadlem

Provedení a počet náprav: 4 x 2

Motor: 460 HP

Emisní limit: EURO 5 EEV

Palivová nádrž: 390 litrů, umístěná vpravo, uzamykatelná, hrdlo vybaveno ochranou (košem do hrdla)

Převodovka: automaticky řazená, 12 stupňová, s možností řidičova zásahu do řazení, ZF - eurotronic

Odlehčovací brzda: v provedení dle EHK 13, Příloha 5, Test IIA, min. na 44 tun, retardér nebo intardér

Hydraulické čerpadlo: montováno u 2 tahačů; technické parametry viz příloha

Omezovač rychlosti: nastavení na 80 km/h u všech tahačů, tempomat

FMS sběrnice: je možnost namontování sledovací systém GPS na FMS sběrnici

Točnice: JOST, královský čep návěsu 2“, příčná plošina přístupná zprava k zásuvkám návěsu, osvětlení tohoto prostoru

Výška točnice: 1 180 mm

Připojení: hadice tlakového vzduchu, kabel s 15 pólovou zástrčkou, zapojení dle ADR, minimální průřez vodičů pro napájení elektronického měrného systému návěsu 2,5 mm², kabel ABS/EBS

Disky kol: ocelove

Pneumatiky: 315/70 R 22,5; na přední nápravě vodící dezén, na hnací nápravě regionální provedení pneumatik

Rezervní kolo: ano

Provedení kabiny řidiče: bez aerodynamických prvků pro plachtová a skříňová vozidla, minimálně jedno plnohodnotné lůžko, úložné prostory pro dokumenty vozidla, nastavitelné sedadlo řidiče vzduchově odpružené

Odpružení kabiny: pneumatické

Výbava kabiny: kromě standardní výbavy kabiny je:
Tachograf podporující pravidlo 1 minuty (požadavek č.40 ES) č.1360/2002 a podporující stažení karty i stažení paměti dig. tachografu bez vložené karty podniku, automatická klimatizace, nezávislé topení v souladu s ADR, elektricky nastavitelná a vyhřívaná hlavní zpětná zrcátka, přední zpětné zrcátko pro „mrtvý“ prostor vpředu před kabinou, rádio, zvukový alarm zpětného chodu, zvukový alarm neaktivované ruční brzdy při opuštění vozidla, indikace zapnutí bezpečnostních pásů řidiče, elektrické stahování bočních oken, lednice, ovládání zvedací nápravy návěsu z kabiny tahače, oranžový maják

Barva: kabina bílá, podvozek šedý/černý

Hydraulická výbava:

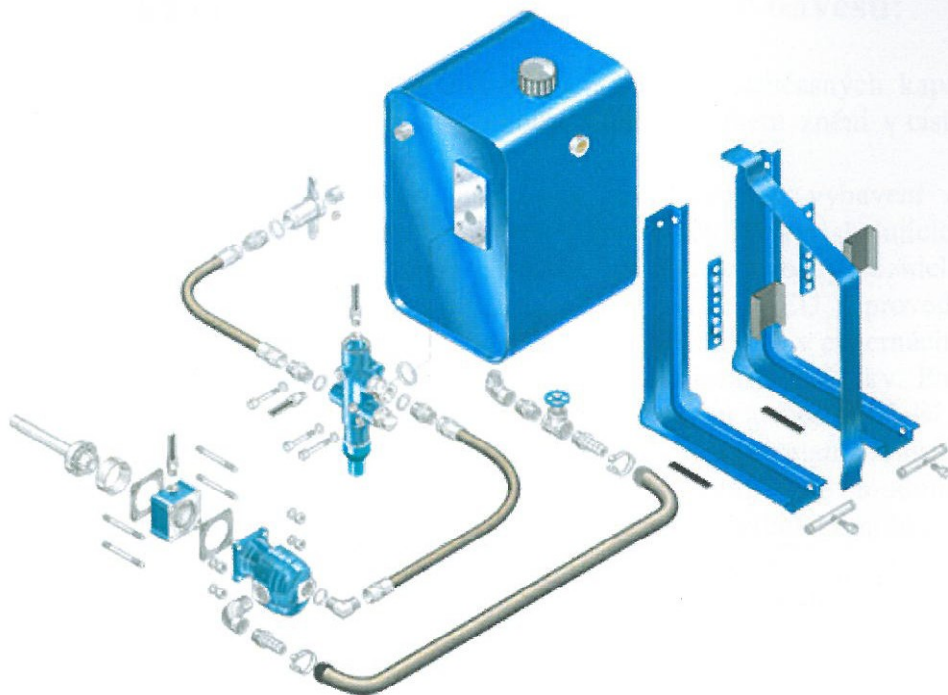

AL nádrž 80 l, pístové čerpadlo zahnuté 60 l, tlakový spínač 180 bar, chladič oleje, propojovací hadice, hydraulický olej, rychlospojky, montáž na vozidlo, PTO ZF.....

Parametry čerpadla:

Kapacita 60 cm³

Pracovní tlak 350 bar

Maximální krátkodobý tlak 400 bar

Pracovní otáčky 1500 rpm

Maximální krátkodobé otáčky 2200 rpm

Váha kompletní hydrauliky cca 135kg

Příloha č. 2

Technická specifikace pro náhradní tahač návěsů:

Tahač návěsů pro přepravu hořlavých kapalin (současných kapalných motorových paliv včetně biopaliv) Třídy 3 dle Dohody ADR v platném znění v cisternách, pro provoz s cisternovými návěsy.

Vozidlo splňuje všechny podmínky konstrukce a vybavení dle Dohody ADR v platném znění uvedené v části 9, zejména v kapitolách 9.1 a následujících. Současně splňují i požadavky kapitol 8.1 a 8.5 téhož předpisu, týkající se výbavy vozidel, která je nutná pro provozování automobilových cisteren dle ADR v ČR a EU v provedení tahač v jízdní soupravě typu FL pro přepravu hořlavých kapalin Třídy 3 v cisternách. Výstroj a výbava tahače odpovídající těmto podmínkám je nedílnou součástí dodávky. Provedení vozidel dle Zákona č. 56/2001 Sb. v platném znění, typové schválení a všechny další potřebné certifikáty a osvědčení pro uvedení do provozu v ČR a EU dle veškeré platné legislativy ČR a EU, jsou nedílnou součástí dodávky. FMS sběrnice pro montáž GPS modulu při dlouhodobém používání. Tahač je provozován v cisternové soupravě o celkové hmotnosti 45 tun.

Počet:	1 tahač bez hydraulického čerpadla
Provedení a počet náprav:	4 x 2
Motor:	450 HP
Emisní limit:	EURO 5
Převodovka:	manuální nebo automaticky řazená, s možností řídičova zásahu do řazení
Odlehčovací brzda:	v provedení dle EHK 13, Příloha 5, Test IIA, min. na 44 tun
Omezovač rychlosti:	nastavení na 80 km/h
FMS sběrnice:	montován sledovací systém GPS na FMS sběrnici pouze u tahače zapůjčeného na dobu delší jak 1 měsíc
Točnice:	JOST, královský čep návěsu 2“, příčná plošina přístupná zprava k zásuvkám návěsu, osvětlení tohoto prostoru
Výška točnice:	1 180 mm
Připojení:	hadice tlakového vzduchu, kabel s 15 pólovou zástrčkou, zapojení dle ADR, minimální průřez vodičů pro napájení elektronického měrného systému návěsu 2,5 mm ² , kabel ABS/EBS

Pneumatiky: 315/70 R 22,5; na přední nápravě vodící dezén, na hnací nápravě regionální provedení pneumatik

Rezervní kolo: ano

Provedení kabiny řidiče: bez aerodynamických prvků pro plachtová a skříňová vozidla, minimálně jedno plnohodnotné lůžko, úložné prostory pro dokumenty vozidla, nastavitelné sedadlo řidiče je vzduchově odpružené

Odpružení kabiny: pneumatické

Výbava kabiny: kromě standardní výbavy kabiny je:
Automatická klimatizace, nezávislé topení v souladu s ADR, elektricky nastavitelná a vyhřívaná hlavní zpětná zrcátka, přední zpětné zrcátko pro „mrtvý“ prostor vpředu před kabinou, rádio, zvukový alarm zpětného chodu, zvukový alarm neaktivované ruční brzdy při opuštění vozidla, ovládání zvedací nápravy návěsu z kabiny tahače, oranžový maják

Místo dodání: Česká republika, konkrétní místo definuje dodavatel ve smlouvě

Příloha č. 3

1. Služby poskytované nájemci v rámci pronájmu vozidel, není-li ve smlouvě uvedeno jinak:

- Periodické činnosti plánované údržby podle „Návodu k obsluze a údržbě“ dle časového plánu a/nebo počtu ujetých kilometrů; tyto činnosti zahrnují mazání, výměnu olejů a kapalin, dodání příslušných materiálů a náhradních dílů (jako oleje, mazadla, filtry, vložky filtrů)
- Opravy vozidla (jak je definováno v servisní knížce) v důsledku jejich vadnosti nebo poruchy vlivem běžného užívání vozidla s výjimkou činností uvedených v bodu 2.
- Opravy a/nebo výměny vztahující se k lamelě spojky, diskovým/bubnovým brzdám a řemenům, ze předpokladu, že tyto činnosti jsou požadovány a jsou přiměřené běžnému opotřebení uvedených součástí a nebyly způsobeny nesprávným užitím vozidla.
- Preventivní prohlídky vozidla uskutečněné vždy 1x za tři měsíce a 1x komplexní roční prohlídka vozidla
- kontaktní osoba pronajímatele, odpovědná za organizaci servisu bude sdělena nájemci při předání vozidel

2. Služby vyloučené

Není-li stanoveno výše, činnosti a výrobky uvedené níže jsou výslovně vyloučený z této smlouvy, a proto v žádném případě nemůže Zákazník požadovat jejich výkon nebo dodávky :

- Kapaliny a maziva (vč. nemrznoucí směsi) mimo periodické činnosti plánované údržby
- Přední sklo, skla zpětný zrcátko a všechna jiná skla
- Karosérie vozidla a potahy sedadel při poškození či neúměrném opotřebení nájemcem
- Akumulátory poškozené nesprávným užitím vozidla nebo nesprávnou údržbou
- Žárovky
- Přívěsy
- Doplňkové vybavení namontované na vozidla zákazníkem
- Mytí a čištění vozidla
- Poplatky za asistenci non stop (ANS), odtah vozidla, vyproštění vozidla
- Kontrola a seřízení geometrie
- Jakákoliv úprava nebo výměna na vozidle a/nebo jeho konstrukční skupiny požadovaná novým právním předpisem

- Jakékoliv opravy v důsledku nehody vozidla nebo škod způsobených na vozidle Zákazníkem nebo třetí osobou nebo v důsledku jakékoli nahodilé události, která je neovlivnitelná zákazníkem
- Jakékoli činnosti údržby a opravy v důsledku nesprávného nebo nevhodného užití vozidla zákazníkem – v rozporu s jakýmkoliv ustanovením „Návodu k obsluze a údržbě“
- Jakékoli činnosti údržby a opravy v důsledku skutečnosti, že zákazník nepřistavil nebo přistavil s vážným zpožděním vozidlo do Iveco servisu provedení plánované údržby podle „Návodu k obsluze a údržbě“
- Jakékoliv činnosti údržby a opravy v důsledku použití dílů nebo skupin Zákazníkem, které se liší od originálních náhradních dílů IVECO

3. Návod k obsluze a údržbě

- Přiložen jako příloha na nosiči CD ,

4. Vymezení povinné prohlídky vozidla řidičem

- a. denní kontrola podle činností uvedených v „Návodu k obsluze a údržbě“

zejména pak:

- Hladina motorového oleje
- Hladina chladící kapaliny motoru
- Hladina ostřikovače čelního skla
- Vzduchojemy
- Kontrola osvětlení

b. týdenní kontrola

zejména pak:

- Hladina kapaliny posilovače řízení
- Hladina kapaliny spojky
- Vysoušeč vzduchu
- Vzduchojemy
- Baterie
- Zvedák
- Kontrolka odklopené kabiny
- Pneumatiky

Formulář pro hodnocení nabídkové ceny

Název nabídkové ceny	EUR bez DPH
Cena nájemného za jedno pronajaté vozidlo bez hydraulického čerpadla uvedená v příloze V odst. 2 návrhu smlouvy uchazeče	1 295,00 €
Cena nájemného za jedno pronajaté vozidlo s hydraulickým čerpadlem uvedená v příloze V odst. 3 návrhu smlouvy uchazeče	1 349,00 €
Nabídková cena celkem za jeden rok pronájmu vozidel	125 616,00 €

16.11.2012

Datum:

AUTO HELUS s.r.o.
 Luční 168/32, 301 00 Píseň
 PROVOZOVNA KAZNĚJOV
 Ke Staré mašině 557, 331 51 Kaznějov
 IČ: 48361437, DIČ: CZ48361437



Podpis uchazeče:

Středisko	GPS souřadnice	okres	Název servisní organizace přidělené ke středisku	Adresa	vzdálenost od střediska v km
Loukov	49°24'59.392"N 17°44'19.206"E	Kroměříž	Agrotec, a.s.	Šternberská 300, Zlín	34
Hněvice	50°26'29.896"N 14°20'58.544"E	Litoměřice	Autocentrum CARDA, s.r.o.	U Zdymadel 827/1, 410 02 Lovosice	31
Mstětice	50°8'34.256"N 14°41'42.434"E	Praha - východ	Profi auto CZ, s.r.o.	Kolowratská 1367, Praha Říčany	22
Cerekvice n. Bystřicí	50°19'20.642"N 15°44'16.32"E	Jičín	Stratos auto, s.r.o.	Bratři Štefanů 1002, Hradec Králové	22
Střelice	49°9'29.101"N 16°30'18.549"E	Brno - venkov	Agrotec, a.s.	Brměnská 74, Hustopeče u Brna	37
Třemošná	49°48'19.876"N 13°23'49.529"E	Píseň - sever	AUTO HELUS s.r.o.	Ke Staré mašině 557, 331 51 Kaznějov	10
Smyslov	49°25'8.208"N 14°44'6.728"E	Tábor	COMMET PLUS, spol. s r.o.	Chýnovská 2115, Tábor	5,6
				Průměrná vzdálenost servisní sítě v km	48,90
				Hodnocená vzdálenost servisní sítě v km	50,00

Datum:

Podpis uchazeče:

16.12.2012

AUTO HELUS s.r.o.

Luční 168/32, 301 00 Píseň
 PROVOZOVNA KAZNĚJOV
 Ke Staré mašině 557, 331 51 Kaznějov
 IČ: 48361437, DIČ: CZ48361437



STRALIS HI-ROAD

AT 440S46 T/P

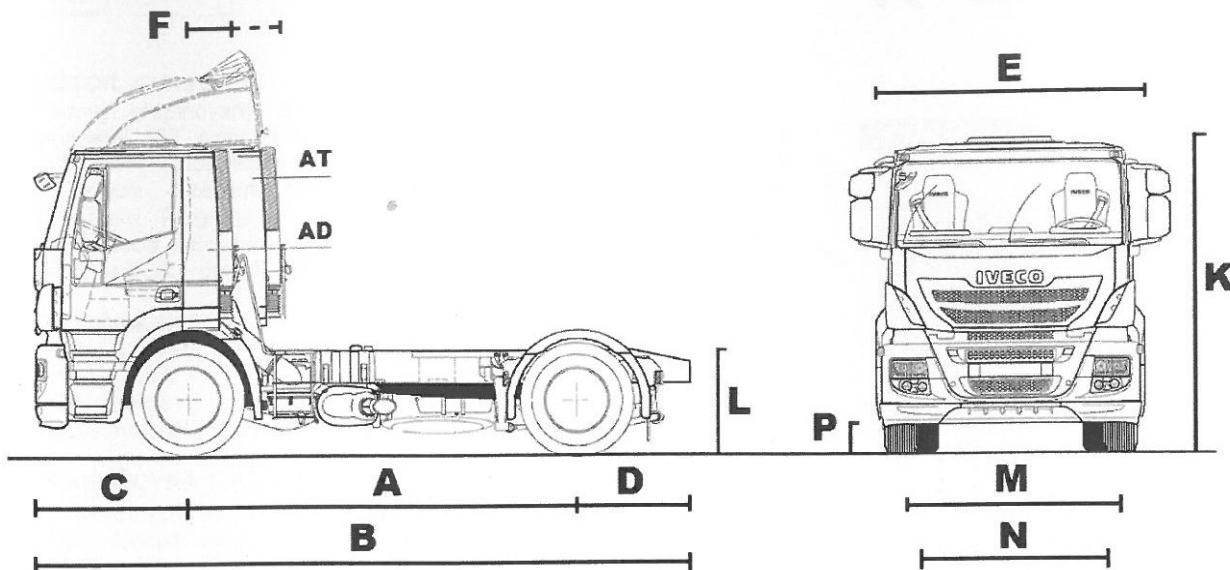

Rozměry (mm) – pro pneu 315/70 R22,5 a pro kabinu AT / HI-ROAD obecně pro všechny alternativy

A Rozvor	3 800 (3 650)
B Celková délka	6 256 (6 076)
C Přední převis	1 410
D Zadní převis	1 048
E Celková šířka / šířka kabiny	2 550 / 2 300
F Zadní část kabiny od osy přední nápravy	940
K Výška kabiny / nezatiženo	2 965 / 3 565 + 230 mm střešní spoiler
L Výška rámu / zatíženo	940
M Rozchod kol přední nápravy	2 049
N Rozchod kol zadní nápravy	1818
O Poloha točny před osou ZN	700 (520)
Výška točnice v zatíženém stavu (190 integral)	1 130
P Světlná výška	197
Maximální přední poloměr návěsu	2 040 (2 040)
Minimální zadní poloměr návěsu	2 040 (1 860)
Průměr otáčení obrysový	14 730 (14 230)

Hmotnosti (kg)

Celková hmotnost vozidla (legislativní / konstrukční)	18 000 / 19 000
Pohotovostní hmotnost – základní provedení (600 litrů)	7 460 *
Celková hmotnost soupravy	44 000
	na přání 48 000 / 50 000 kg
Povolené zatížení přední nápravy	7 500
Povolené zatížení zadní nápravy (legislativní / konstrukční)	11 500 / 13 000

* Kabina HI-ROAD s vysokou stěchou a spoilery, 2 lůžky, klimatizací, točnou.

Stralis HI-ROAD nabízí spací kabinu určenou pro dálkové přepravy ve vnitrostátní a mezinárodní dopravě. Lehké provedení zaměřené na nejnižší pohotovostní hmotnost tahače.

STRALIS HI-ROAD

AT 440S46 T/P

MOTOR CURSOR 10

Řadový přeplňovaný vznětový 6-ti válec, turbodmychadlo s řízenou geometrií VGT, 4 ventily na válec, mezichladič, rozvod OHC s el. řízenými vstřikovacími jednotkami v hlavě válců, dekompresní motorová brzda ITB s výkonem řízeným turbodmychadlem. Elektromagnetická spojka ventilátoru. Program pro úsporu paliva při částečném zatížení i-ECO. Dlouhodobá olejová náplň. Emisní norma EURO 5 & EEV. Katalyzátor (metoda SCR – použití AdBlue).

Technické údaje

Zdvihový objem	10 308 cm ³
Vrtání a zdvih	125 x 140 mm
Výkon (CEE)	338 kW (460 k) při 1 560 – 2 100 ot.min ⁻¹
Točivý moment (CEE)	2 100 Nm při 1 050 – 1 550 ot.min ⁻¹

PŘEVODOVKA 12AS 2330 TD

12 elektronicky synchronizovaných stupňů pro jízdu vpřed a 2 pro jízdu vzad, dvoupedálové ovládání vozidla - automaticky ovládaná spojka s indikací přehřátí a indikací opotřebení, programy řízení- automatický eco, power s kick down, automatický s manuální korekcí, manuální, brzdový, manévrovací, plíživý, korekce rychlosti řízení v kopci. Předvolba režimů na palubní desce, řízení páčkou pod volantem. Program řízení i-ECO. Program Ecofleet na přání. Dlouhodobá olejová náplň. Možnost montáže závislých pohonů.

Převod

- 1.
- 12.

Převodový poměr

- 15,86
1,00

SPOJKA

Suchá, jednokotoučová 17 " s talířovou pružinou se servoovládáním od převodovky.

ŘÍZENÍ

Hydraulické s oběžnými kuličkami. Zámek řízení. Nastavitelný sklon a výška volantu.

PŘEDNÍ NÁPRAVA

Průřez dvojité „I“. Náboje kol s ložisky „Set right“ - zesílená.

ZADNÍ NÁPRAVA

Tuhá s jednoduchým hypoidním převodem, uložení „Set right“, uzávěrka diferenciálu. Standardní převod 1 : 2,64 (opt. 2,85). Spojovací hřídele a náprava s dlouhodobou náplní.

RÁM

Profil rámu 302,4 x 80,0 x 6,7 mm.

KOLA A PNEUMATIKY

Vpředu jednoduchá montáž. Vzadu dvoumontáž. Standardní rozměr 315/70 R22,5. Ráfky: 22,5 x 9,00. Pneumatiky se sníženým valivým odporem (na přání jiné). Monitor tlaku pneumatik (na přání).

ODPRUŽENÍ NÁPRAV

Odpružení přední parabolickými pery, vzduchové odpružení zadní nápravy – 4 vaky + ECAS (+140 / -80 mm). Indikace zatížení náprav řidiči (a pro FMS).

BRZDOVÝ SYSTÉM

Kotoučové brzdy na 2 nápravách. EBS – integrované řízení všech brzdových systémů s optimalizací brzdový výkon vs. opotřebení. BAS. Dvoustupňová dekompresní motorová brzda ITB spojená s VGT. Adaptivní vzduchové a elektrické ovládání brzd návěsu – dvouhadicové. Vyhřívaný vysoušeč vzduchu. Hliníkové vzduchovody. Program stability ESP (opt.). Hill holder. Ruční brzda na PN

PALIVOVÁ NÁDRŽ

390 litrů – hliníková s uzamykatelným uzávěrem – standard. držák náhradního kola. AB nádrž 55 litrů

ELEKTRICKÝ SYSTÉM

Napětí: 24 V
Alternátor: 28 V – 90 A
Startér: 5,5 kW
Baterie: 2 x 220 Ah

KABINA

Konstrukce z lisované oceli. Střecha z plastu. Motorový tunel 200 mm. Odpružení kabiny vzduchové. Hydraulické sklápění. Sedadlo řidiče vzduchem odpružené, nastavitelné ve 3 směrech, područka, opěrky hlavy, bezp. pásy. Sedadlo spolujezdce s bezp. pásem. Hlavní přístroje: otáčkoměr, tachograf, palivoměr, teploměr chladící kapaliny. El. ovládání oken. Klimatizace. Nezávislé topení. 1 lůžko – standard, lednička. Tempomat, speed limiter 3 programy normal / i-Eco / řidič.

Palubní počítač ve standardu:

kontrola systémů
spotřeba PHM ve 3 režimech vč. okamžité stav brzdného obložení, zatížení náprav
identifikace závod
jazyk - čeština

Ovládání pal. počítače z volantu, vč. autorádia z výroby.

Točna výška 1800mm
ADR třída FL

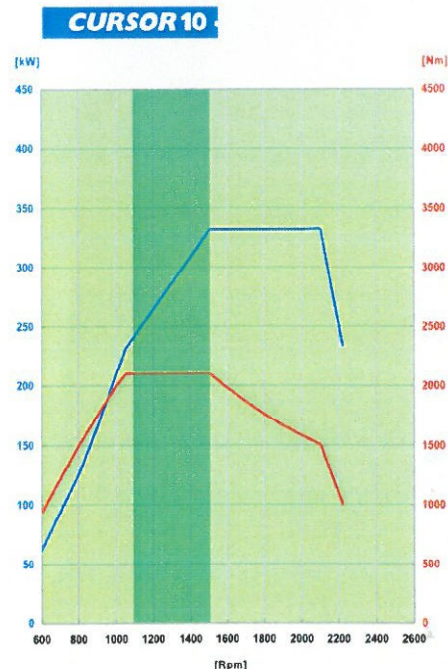

AUTO HELUS s.r.o.
Lučni 188/32, 301 00 Pízeň
PROVOZOVNA KAZNĚJOV ①
Ke Staré mašině 857, 851 51 Kaznějov
IČ: 48381437, DIČ: CZ48381437

AUTO HELUS s.r.o.
Lučni 188/32, 301 00 Pízeň
PROVOZOVNA KAZNĚJOV ⑤
Ke Staré mašině 857, 851 51 Kaznějov
IČ: 48381437, DIČ: CZ48381437

AUTO HELUS s.r.o.
Lučni 188/32, 301 00 Pízeň
PROVOZOVNA KAZNĚJOV ①
Ke Staré mašině 857, 851 51 Kaznějov
IČ: 48381437, DIČ: CZ48381437

AUTO HELUS s.r.o.
Lučni 188/32, 301 00 Pízeň
PROVOZOVNA KAZNĚJOV ④
Ke Staré mašině 857, 851 51 Kaznějov
IČ: 48381437, DIČ: CZ48381437

